

# УЖГОРОДСЬКА МІСЬКА РАДА

ВИКОНАВЧИЙ КОМІТЕТ

## Р І Ш Е Н Н Я

## ПРОЕКТ

від \_\_\_\_\_ 2016. №

м. Ужгород

### **Про затвердження Порядку розміщення зовнішньої реклами у м. Ужгород**

Відповідно до Законів України «Про місцеве самоврядування в Україні», «Про дозвільну систему у сфері господарської діяльності», «Про рекламу», керуючись Постановою Кабінету Міністрів України від 29.12.2003 № 2067 «Про затвердження Типових правил розміщення зовнішньої реклами» зі змінами від 16.12.2015 року, з метою удосконалення порядку розміщення об'єктів зовнішньої реклами у м. Ужгород, виконком міської ради **ВИРІШИВ:**

1. Затвердити Порядок розміщення зовнішньої реклами у м. Ужгород у новій редакції (додається).
2. Уповноважити департамент міського господарства Ужгородської міської ради виступати робочим органом із регулювання діяльності з розміщення зовнішньої реклами.
3. Уповноважити відділ муніципальної поліції міської ради виступати контролюючим органом у сфері розміщення зовнішньої реклами.
4. Визнати таким, що втратило чинність, рішення виконавчого комітету від 30.05.2012 № 164 “Про Порядок розміщення зовнішньої реклами у м. Ужгороді“ зі змінами та доповненнями.
5. Департаменту міського господарства Ужгородської міської ради вжити заходів щодо переоформлення діючих договорів тимчасового користування місцями для розміщення засобів зовнішньої реклами з рекламорозповсюджувачами відповідно до вимог цього Порядку.
6. Контроль за виконанням рішення залишаю за собою.

**Міський голова**

**Б. Андріїв**

**ЗАТВЕРДЖЕНО**  
Рішення виконкому  
№ \_\_\_\_\_

**Порядок  
розміщення зовнішньої реклами у м. Ужгород**

**1. Загальні положення**

1.1 Порядок розміщення зовнішньої реклами у м. Ужгород (далі - Порядок) розроблений відповідно до Законів України «Про місцеве самоврядування в Україні», «Про рекламу», «Про дозвільну систему у сфері господарської діяльності», «Про захист прав споживачів», на підставі Типових правил розміщення зовнішньої реклами, затверджених постановою Кабінету Міністрів України від 29.12.2003 № 2067 (із змінами і доповненнями), рішень XXI сесії міської ради IV скликання Ужгородської міської ради від 26.09.03 № 137 "Про Положення про порядок формування та використання джерел цільового фонду соціально - економічного розвитку м. Ужгорода" зі змінами від 04.06.2004 року № 315 «Про зміни до рішення XXI сесії міської ради IV скликання від 26.09.03 № 137», від 11.01.2008 року №587 «Про внесення змін до «Положення про надходження плати за тимчасове користування місцями комунальної власності для розташування рекламних засобів», затвердженого рішенням XXIX сесії міської ради IV скликання від 04.06.04 № 315» ,від 27.09.2012 року №654 «Про зміни до рішення IV сесії міської ради V скликання від 11.01.2008 № 587» від 07.12.2012 року № 724 «Про зміни та доповнення до рішення XXIX сесії міської ради IV скликання від 04.06.04 № 315», від 28.12.2012 року №771 «Про зміни до рішень від 11.01.08 № 587 та від 27.09.12 № 654 » та від 20.09.2013 року №1028 «Про зміни до рішення міської ради від 11.01.2008 року № 587".

1.2. Порядок регулює відносини, що виникають у зв'язку з розміщенням зовнішньої реклами у м. Ужгород та визначає порядок надання дозволів на розміщення такої реклами. Розміщення рекламних засобів з порушенням вимог цього Порядку забороняється.

1.3. Дія цього Порядку поширюється на всю територію м. Ужгород, на усі підприємства, установи та організації, незалежно від форми власності та відомчої належності, а також на фізичних осіб, які здійснюють діяльність у

сфері зовнішньої реклами у м. Ужгород. Порядок є обов'язковим для виконання усіма учасниками рекламної діяльності.

1.4. У цьому Порядку терміни вживаються у такому значенні:

- **реклама** - інформація про особу чи товар, розповсюджена в будь-якій формі та в будь-який спосіб і призначена сформулювати або підтримати споживачів реклами та їх інтерес щодо таких осіб чи товару;

- **зовнішня реклама** - реклама, що розміщується на спеціальних тимчасових і стаціонарних конструкціях, розташованих на відкритій місцевості, а також на зовнішніх поверхнях будинків, споруд, на елементах вуличного обладнання, над проїжджою частиною вулиць і доріг;

- **рекламні засоби** – засоби, що використовуються для доведення реклами до її споживача;

- **розповсюджувач реклами** - особа, яка здійснює розповсюдження реклами;

- **алея** - дорога в парку, саду, сквері, лісопарку, на бульварі, обсаджена, як правило, з двох боків деревами та чагарником;

- **дозвіл** - документ установленної форми, виданий розповсюджувачу зовнішньої реклами на підставі рішення виконавчого комітету, який дає право на розміщення зовнішньої реклами на певний строк та у певному місці;

- **місце розташування рекламного засобу** - площа зовнішньої поверхні будинку, споруди, елемента вуличного обладнання або відведеної території на відкритій місцевості у межах м. Ужгород, що надається розповсюджувачу зовнішньої реклами у тимчасове користування власником або уповноваженим ним органом (особою);

- **пішохідна доріжка** - елемент дороги, призначений для руху пішоходів, облаштований у її межах чи поза нею і позначений дорожнім знаком;

- **спеціальні конструкції** - тимчасові та стаціонарні рекламні засоби (світлові та несвітлові, наземні та неназемні (повітряні), плоскі та об'ємні стенди, щити, панно, транспаранти, тролі, таблички, коробки, механічні, динамічні, електронні табло, екрани, панелі, тумби, складні просторові конструкції, аеростати, повітряні кулі тощо), які використовуються для розміщення реклами;

- **соціальна реклама** – інформація будь-якого виду, розповсюджена у будь-якій формі, яка спрямована на досягнення суспільно корисних цілей, популяризацію загальнолюдських цінностей і розповсюдження якої не має на меті отримання прибутку.

- **уповноважений власник місця розташування рекламного засобу, що перебуває в комунальній власності територіальної громади м.Ужгород** - департамент міського господарства Ужгородської міської ради;

- **виконавчий орган ради** - виконавчий комітет Ужгородської міської ради;

- **робочий орган** - департамент міського господарства Ужгородської міської ради, який уповноважений Ужгородською міською радою виконувати

покладені на нього функції, передбачені цим Порядком, Типовими правилами розміщення зовнішньої реклами, затвердженими постановою Кабінету Міністрів України від 29.12.2003р. № 2067;

- **Центр надання адміністративних послуг (ЦНАП)** - робочий орган Ужгородської міської ради, в якому представники регіональних, місцевих дозвільних органів та державний адміністратор діють за принципом організаційної єдності щодо видачі документів дозвільного характеру, переоформлення, видачі дублікатів, анулювання документів дозвільного характеру;

- **контролюючий орган** - відділ муніципальної поліції Ужгородської міської ради, уповноважений здійснювати контроль за дотриманням порядку розміщення, утримання та експлуатації рекламних засобів на території м. Ужгород, передбачених цим Порядком, Типовими правилами розміщення зовнішньої реклами, затвердженими постановою Кабінету Міністрів України від 29.12.2003р. № 2067;

- **самовільно встановлений рекламний засіб** - рекламний засіб, розміщений без виданого в установленому порядку дозволу, або не демонтований власником після прийняття рішення виконавчим комітетом про його скасування в установлений термін;

- **демонтаж** - комплекс заходів, що передбачають відокремлення рекламного засобу разом з основою від місця його розміщення, включаючи подальше транспортування на місце зберігання;

При цьому вказані дії не передбачають переходу права власності на рекламний засіб.

Демонтаж незаконно розміщених та технічно несправних рекламоносіїв підпадає під ознаки самозахисту територіальної громади м. Ужгород у розумінні ст.19 Цивільного кодексу України

1.5. Терміни невизначені цим Порядком вживаються у значеннях, визначених законодавством України.

1.6. Зовнішня реклама розміщується на підставі дозволів та відповідно до цього Порядку.

1.7. На територіях, будинках і спорудах зовнішня реклама розміщується за згодою їх власників, уповноважених ними органів (осіб), або самими власниками, з урахуванням пунктів даного положення, а також архітектурних, функціонально-планувальних, історико-культурних чинників, типології елементів місцевого середовища та додержанням правил благоустрою міста Ужгород.

## **2. Повноваження органів у сфері реклами**

2.1. Повноваженнями робочого органу є:

2.1.1. Розробляє у межах компетенції проекти нормативно-правових актів, направлених на регулювання діяльності у сфері реклами, вносить в

установленому порядку пропозиції щодо зміни та/або доповнення до Порядку розміщення зовнішньої реклами у м. Ужгороді.

2.1.2. Розглядає заяви розповсюджувачів зовнішньої реклами щодо надання дозволу, внесення змін у дозвіл, переоформлення дозволу та продовження строку його дії.

2.1.3. Приймає рішення про встановлення пріоритету заявника на місце розташування рекламного засобу, продовження строку, на який встановлено зазначений пріоритет, або про відмову у встановленні такого пріоритету.

2.1.4. Готує проекти рішень щодо надання дозволів на розміщення зовнішньої реклами, внесення змін у дозвіл, відмову у наданні дозволу та подає на розгляд виконавчого комітету в установленому порядку.

2.1.5. Підписує, реєструє та передає адміністратору дозволу на розміщення зовнішньої реклами або письмову відмову у видачі дозволу на підставі відповідного рішення виконавчого комітету.

2.1.6. Укладає з розповсюджувачами зовнішньої реклами договори про тимчасове користування місцями, що перебувають у комунальній власності, для тимчасового розміщення рекламних засобів.

2.1.7. Здійснює контроль за своєчасним надходженням плати за тимчасове користування місцями, що перебувають у комунальній власності, для тимчасового розміщення рекламних засобів.

2.1.8. Здійснює ведення інформаційного банку даних місць розташування рекламних засобів.

2.1.9. Здійснює моніторинг розміщення вже встановлених рекламних конструкцій.

2.1.10. Подає територіальному органу спеціально уповноваженому центральним органом виконавчої влади у сфері захисту прав споживачів матеріали про порушення порядку розміщення зовнішньої реклами на території м. Ужгорода.

2.1.11. Розробляє та подає на затвердження міської ради пропозиції щодо економічно обґрунтованого розміру плати за тимчасове користування місцями комунальної власності для розміщення зовнішньої реклами.

2.1.12. Здійснює інші повноваження відповідно до чинного законодавства.

2.2. Робочий орган не може виступати заявником на розміщення рекламних засобів та одержувати дозвіл.

2.3. У процесі регулювання діяльності з розміщення зовнішньої реклами, робочим органом залучаються на громадських засадах представники галузевих рад підприємців, об'єднань громадян та об'єднань підприємств, які провадять діяльність у сфері реклами.

2.4. Повноваженнями контролюючого органу є:

2.4.1. У межах своєї компетенції здійснює нагляд за дотриманням підприємствами, установами, організаціями, незалежно від форм власності, та фізичними особами, встановлених Законом України «Про рекламу», Типовими правилами розміщення зовнішньої реклами та цим Порядком,

вимог до розміщення, утримання та експлуатації рекламних засобів та інформує робочий орган про виявлені порушення.

2.4.2. Здійснює обстеження місць розміщення рекламних засобів щодо відповідності встановлення рекламних засобів виданому дозволу (проектно-технічної документації), та надає робочому органу матеріали про виявлені невідповідності.

2.4.3. За результатами нагляду за станом зовнішньої реклами, інформує робочий орган (відповідним поданням) про рекламні засоби, що підлягають примусовому демонтажу, та здійснює демонтаж рекламних засобів у відповідності до вимог розділу 6 цього Порядку.

2.4.4. Організовує, або проводить власними силами демонтаж самовільно розміщених рекламних засобів у порядку, визначеному у розділі 6 цього Порядку.

2.4.5. Виконує інші функції, передбачені цим Порядком.

2.5. Контролюючий орган не може виступати заявником на розміщення рекламних засобів та одержувати дозволи на розміщення зовнішньої реклами.

### **3. Порядок надання дозволів на розміщення зовнішньої реклами**

3.1. Розміщення зовнішньої реклами у м. Ужгород проводиться виключно на підставі дозволів, що видаються на підставі рішення виконавчого комітету Ужгородської міської ради.

3.2. Подання документів для одержання дозволу та встановлення пріоритету заявника на місце розташування рекламного засобу.

3.2.1. Для одержання дозволу розповсюдjuвач зовнішньої реклами (надалі – заявник) особисто, або уповноважена ним особа подає адміністратору Центру надання адміністративних послуг (надалі - адміністратор) заяву за формою згідно з додатком 1 до цього Порядку та документи, що додаються до неї.

Заява та документи, що додаються до неї, можуть бути надіслані рекомендованим листом з описом вкладення, при цьому підпис заявника та уповноваженої ним особи засвідчується нотаріально.

Перелік документів, що додаються до заяви:

1) фотокартка або комп'ютерний макет місця (розміром не менш як 6 см x 9 см), на якому планується розташування рекламного засобу з прив'язкою до місцевості (топогеодезичний знімок місцевості (М 1:500) з нанесеними комунікаціями, що виконаний ліцензованою організацією, давністю виготовлення не більше 1 року);

2) ескіз рекламного засобу з конструктивним рішенням спеціальної конструкції та кольоровим опорядженням рекламного засобу.

При розміщенні рекламних засобів на місцях, що належать до державної чи приватної власності, заявник подає робочому органу лист за підписом власника місця або уповноваженого ним органу (особи), який надає

згоду на розміщення зовнішньої реклами на об'єкті державної або приватної власності, або копію договору на тимчасове користування цим місцем, укладеного з власником або уповноваженим ним органом (особою), та у будь-якому разі копії документів про підтвердження права власності або управління об'єктом приватної та державної власності.

При розміщенні засобів зовнішньої реклами типу лайтпостер та більшого формату, складних, дахових спеціальних конструкцій, розповсюджувач зовнішньої реклами надає робочому органу ескіз рекламного засобу з конструктивним рішенням у вигляді технічної документації, що розроблена спеціалізованими ліцензованими суб'єктами господарювання з урахуванням розрахунків стосовно надійності та безпеки зовнішньої реклами, виконаних відповідно до ДБН В.1.2.-2:2006 «Система забезпечення надійності та безпеки будівельних об'єктів. Навантаження і впливи. Норми проектування, інших норм та стандартів стосовно пожежної та електричної безпеки.

При цьому встановлення (закріплення) складних конструкцій на дахах, фасадах будівель, на спорудах (мостах, шляхопроводах, підземних переходах) можливе за наявності позитивного висновку сертифікованого автора проекту.

Перелік документів, що додаються до заяви для надання дозволу, є вичерпним.

3.2.2. Адміністратор перевіряє документи, що посвідчують особу заявника, та реєструє заяву і документи, що додаються до неї.

Заява та документи, що додаються до неї, приймаються за описом, копія якого негайно видається (направляється) заявнику з відміткою про дату та номер їх реєстрації.

Заява та документи, що додаються до неї, передаються адміністратором до робочого органу у день реєстрації заяви.

3.2.3. Робочий орган наступного робочого дня після дня реєстрації заяви повідомляє контролюючий орган про необхідність проведення перевірки місця розташування рекламного засобу, зазначеного у заяві, про що контролюючим органом складається акт обстеження з фотофіксацією заявленого місця із залученням заявника (за його згодою). Одночасно, робочий орган перевіряє місце розташування рекламного засобу, зазначене у заяві, на предмет наявності на це місце пріоритету іншого заявника, надання на заявлене місце зареєстрованого в установленому порядку дозволу та наявності зазначеного місця в комплексній схемі розміщення рекламних засобів (у разі наявності розробленої схеми на дану вулицю).

Після перевірки місця керівник робочого органу приймає рішення (наказ) про встановлення за заявником пріоритету на заявлене місце або про відмову у встановленні пріоритету, що підписується керівником робочого органу.

Перевірка місця розташування рекламного засобу, зазначеного у заяві, проводиться у межах двох робочих днів з дати реєстрації заяви.

3.2.4. У разі, якщо прийнято рішення (наказ) про відмову у видачі дозволу, робочий орган готує заявникові вмотивовану відповідь із зазначенням причини відмови: дати і номеру рішення виконавчого комітету про надання дозволу на заявлене місце іншій особі, чи іншої причини, перерахованої у п. 3.1.3 цього Порядку.

Робочий орган протягом одного робочого дня від дати прийняття рішення про відмову у наданні дозволу передає адміністратору разом із відмовою подані заявником заяву та документи, що додаються до неї.

Адміністратор не пізніше наступного робочого дня з дня отримання відповідних документів повідомляє суб'єкта господарювання про час і місце їх видачі.

### 3.3. Погодження дозволу.

3.3.1. Дозвіл погоджується робочим органом у відповідній черговості з:

1) управлінням містобудування та архітектури Ужгородської міської ради щодо можливості розташування рекламного засобу на пропонуваному місці з урахуванням вимог цього Порядку.

2) уповноваженим органом у сфері охорони культурної спадщини відповідно до вимог законодавства про охорону культурної спадщини – у разі розміщення зовнішньої реклами на пам'ятках історії та архітектури, у межах зон охорони таких пам'яток і у межах зони історичного ареалу;

3) Мінкультури – у разі розміщення зовнішньої реклами на пам'ятках національного значення, у межах зон охорони цих пам'яток, історичних ареалів міста;

4) Укравтодором або власником автомобільних доріг та Національною поліцією – у разі розміщення зовнішньої реклами у межах смуги відведення автомобільних доріг, на перехрестях, біля дорожніх знаків, світлофорів, пішохідних переходів та зупинок транспорту загального користування;

5) утримувачем інженерних комунікацій – у разі розміщення зовнішньої реклами у межах охоронних зон цих комунікацій.

Дії щодо отримання зазначених погоджень вчиняються робочим органом без залучення заявника протягом строку, встановленого для отримання дозволу.

Для здійснення погодження робочий орган не пізніше дня, що настає за днем одержання документів від заявника, надсилає їх копії у паперовому або електронному (шляхом сканування) вигляді органам, зазначеним в п. 3.2.1. цього Порядку.

Кожен із перерахованих у підпунктах 1 - 5 органів (осіб) погоджують дозвіл протягом п'яти робочих днів з дати звернення робочого органу.

Погодження органів, перерахованих у підпунктах 3.2.1 цього Порядку, дійсні протягом терміну дії дозволу.

3.3.2. У разі ненадання погоджень органами, зазначеними в п. 3.2.1. цього Порядку, протягом встановленого строку, вважається що видачу дозволу погоджено.

3.3.3. У разі відмови у погодженні дозволу органами (особами), зазначеними у підпунктах 3.2.1 цього Порядку, робочому органу

надсилається вмотивоване повідомлення за підписом уповноваженої особи підприємства, установи та організації.

У випадку виникнення обставин, що унеможливають подальше розміщення рекламного засобу на відповідному місці, органи, перераховані у підпункті 3.2.1 цього Порядку, зобов'язані невідкладно у письмовій формі повідомити про це робочий орган.

3.3.4. Робочий орган протягом не більше як двох робочих днів з дати одержання від органів та осіб, з якими погоджується видача дозволу, готує та подає на розгляд виконавчого комітету пропозиції і проект відповідного рішення.

3.3.5. Виконавчий комітет на найближчому засіданні приймає рішення про надання дозволу або про відмову у його наданні.

3.3.6. Не пізніше ніж протягом наступного робочого дня з дати отримання підписаного та зареєстрованого рішення робочий орган передає адміністратору дозвіл або вмотивовану відмову у наданні дозволу.

3.3.7. Адміністратор наступного робочого дня з дня отримання відповідних документів повідомляє заявника про час і місце їх видачі.

Рішення про відмову у наданні дозволу може бути оскаржене у порядку, встановленому законодавством.

3.3.8. Дозвіл надається терміном на п'ять років, за винятком випадків, якщо менший термін не зазначений у заяві.

3.3.9. Протягом п'яти робочих днів після підписання та реєстрації рішення виконавчого комітету про надання дозволу, уповноважений власник місця розташування рекламного засобу готує розповсюджувачу зовнішньої реклами для підписання договір тимчасового користування місцем розміщення зовнішньої реклами (додаток 3 до цього Порядку).

3.3.10. Виданий у встановленому порядку дозвіл є підставою для розміщення рекламного засобу та виконання робіт, пов'язаних з благоустроєм місця при встановленні наземних рекламних засобів.

3.3.11. Після встановлення рекламного засобу розповсюджувач зовнішньої реклами у п'ятиденний термін зобов'язаний подати робочому органу фотокартку місця розташування рекламного засобу (розміром не менш як 6 см x 9 см).

У цей же термін між робочим органом, контролюючим органом і розповсюджувачем зовнішньої реклами (за його згодою) складається акт встановлення спеціальної конструкції зовнішньої реклами, яким підтверджується ідентичність місця розташування рекламного засобу, його площі, виду і розмірів характеристикам, вказаним у дозволі (додаток 4 до цього Порядку).

Акт встановлення рекламного засобу засвідчується підписом уповноваженої посадової особи робочого органу та скріплюється печаткою, долучається до примірника дозволу, який зберігається у робочого органу.

У разі виявлення невідповідності місця встановлення та/або форми рекламного засобу дозволу та проектно-технічній документації, робочий орган у десятиденний термін скеровує розповсюджувачу вимогу (додаток 5

до цього Порядку) про приведення у відповідність до дозволу та проектно-технічної документації. У разі невиконання вимоги – робочий орган готує проект рішення виконавчого комітету про скасування дозволу розповсюджувачу зовнішньої реклами та про демонтаж рекламного засобу.

3.3.12. При видачі дозволів на розміщення зовнішньої реклами забороняється втручання у форму та зміст зовнішньої реклами (за винятком форми конструкції).

3.4. Внесення змін до дозволу:

3.4.1. У разі зміни містобудівної ситуації, проведення реконструкції, ремонту, будівництва на місці розташування рекламного засобу, які зумовлюють необхідність зміни місця розташування рекламного засобу, робочий орган у семиденний строк письмово повідомляє про це розповсюджувача зовнішньої реклами та скерує вимогу про демонтаж рекламного засобу.

У разі невиконання розповсюджувачем зовнішньої реклами вимоги про демонтаж рекламного засобу, зумовленого зміною містобудівної ситуації, проведення реконструкції, ремонту, будівництва на місці розташування рекламного засобу, демонтаж здійснюється контролюючим органом або за його замовленням у примусовому порядку на підставі рішення виконавчого комітету.

У термін 10 робочих днів з дати початку зміни містобудівної ситуації, реконструкції, ремонту, будівництва робочий орган за пропозицією управління містобудування та архітектури (а у межах історичного ареалу - органу охорони культурної спадщини) надає розповсюджувачу зовнішньої реклами інформацію про інше рівноцінне місце відповідно до схеми комплексного розміщення зовнішньої реклами.

3.4.2. У разі досягнення згоди щодо нового місця розташування рекламного засобу вносяться зміни до дозволу.

Плата за надання робочим органом послуг, пов'язаних зі зміною місця розташування рекламного засобу, не справляється.

Відшкодування витрат, пов'язаних з демонтажем та монтажем рекламного засобу на новому місці, здійснюється власником рекламного засобу.

3.4.3. У разі недосягнення згоди щодо нового місця дія дозволу тимчасово зупиняється. Строк дії дозволу продовжується на час, необхідний для вирішення питання про надання рівноцінного місця.

3.4.4. У разі нерозміщення рекламного засобу через зміну містобудівної ситуації, проведення реконструкції, ремонту, будівництва на місці розташування рекламного засобу, плата за тимчасове користування цим місцем не справляється (з дати демонтажу рекламного засобу розповсюджувачем), що підтверджується актом робочого органу про обстеження місця із залученням розповсюджувача (за його згодою).

3.4.5. Після закінчення реконструкції, ремонту, будівництва на місці розташування рекламного засобу, розповсюджувач зовнішньої реклами має пріоритетне право на розташування рекламного засобу на попередньому

місці (якщо це технічно можливо, та відповідає містобудівним умовам і обмеженням та даному Порядку), про що робочий орган повідомляє рекламозрозповсюджувача у 10-денний термін (за умови звільнення розповсюджувачем рівноцінного тимчасового (нового) місця розташування рекламного засобу).

### 3.5. Переоформлення дозволу.

#### 3.5.1. Дозвіл підлягає переоформленню у разі:

- 1) зміни найменування суб'єкта господарювання - юридичної особи або прізвища, імені, по батькові фізичної особи - підприємця;
- 2) зміни місцезнаходження суб'єкта господарювання;
- 3) інші підстави, встановлені законом для переоформлення документів дозвільного характеру.

3.5.2. У разі виникнення підстав для переоформлення дозволу на розміщення зовнішньої реклами, суб'єкт господарювання зобов'язаний протягом п'яти робочих днів з дня настання таких підстав подати адміністратору заяву про переоформлення документа дозвільного характеру разом з оригіналом зареєстрованого дозволу, що підлягає переоформленню.

Адміністратор того ж робочого дня направляє робочому органу отримані від суб'єкта господарювання документи про переоформлення дозволу.

Робочий орган протягом двох робочих днів з дня одержання заяви про переоформлення дозволу та документів, що додаються до неї, зобов'язаний видати переоформлений на новому бланку дозвіл з урахуванням змін, зазначених у заяві про переоформлення дозволу.

Строк дії переоформленого документа дозвільного характеру не може перевищувати строку дії дозволу, що переоформлявся.

У разі переоформлення документа дозвільного характеру робочий орган не пізніше наступного робочого дня з дня переоформлення документа дозвільного характеру приймає рішення про визнання недійсним документа дозвільного характеру, що переоформлявся, з внесенням відповідних змін до реєстру документів дозвільного характеру, якщо інше не встановлено законом.

Непереоформлений в установленій строк документ дозвільного характеру є недійсним.

### 3.6. Скасування дозволу.

3.6.1. Дозвіл скасовується до закінчення строку дії на підставі рішення виконавчого комітету, або судового рішення за таких підстав:

- 1) за письмовою заявою розповсюджувача зовнішньої реклами у довільній формі, до якої долучено підтвердження відсутності рекламного засобу на заявленому місці (фотофіксація);
- 2) припинення юридичної особи шляхом злиття, приєднання, поділу, перетворення та ліквідації, якщо інше не встановлено законом;

3) припинення підприємницької діяльності фізичної особи - підприємця;

4) інші підстави, встановлені законом для скасування документів дозвільного характеру.

3.6.2. Рішення про скасування дозволу є підставою для дострокового припинення терміну дії договору тимчасового користування місцем розміщення зовнішньої реклами.

Дія документа дозвільного характеру припиняється через десять робочих днів із дня прийняття (винесення) виконавчим комітетом рішення про анулювання такого документа, якщо інше не передбачено законом.

Рішення про скасування дозволу може бути оскаржене у порядку, встановленому законодавством.

3.6.3. Розповсюджувач зобов'язаний демонтувати рекламний засіб, дозвіл на який було скасовано, протягом 10-ти днів з дати прийняття відповідного рішення.

### 3.7. Соціальна реклама.

3.7.1 Соціальна реклама не повинна містити посилань на конкретний товар та/або його виробника, на рекламодавця, на об'єкти права інтелектуальної власності, що належать виробнику товару або рекламодавцю соціальної реклами.

Рекламні матеріали, що розміщуються як соціальна реклама, не повинні містити власну назву або марку конкретного товару та /або назви, логотипу, трейдмарки, бренду, знаку для товарів та послуг чи іншої ідентифікації його виробника, символіки або логотипів партій (блоків) – суб'єктів виборчого права, а так само повідомлення про підтримку соціальних програм партією (блоком) чи певною особою, як кандидатом у депутати; посилань на рекламодавця соціальної реклами.

Рекламні матеріали соціальної реклами повинні відповідати чинному законодавству України, зокрема законодавству України про мови, а також сучасним художньо-естетичним вимогам якості та дизайну.

3.7.2. Соціальна реклама, яка містить інформацію щодо проведення розважально - громадських заходів державного та місцевого значення, популяризацію морально - етичних цінностей, розміщується розповсюджувачами реклами виключно згідно з рішенням виконавчого комітету Ужгородської міської ради.

3.7.3. Розповсюджувач зобов'язаний подати робочому органу фотозвіт соціальної реклами на перший та останній день експонування разом з адресною програмою. У разі, якщо період експонування перевищує місяць, фотозвіт надається розповсюджувачем кожного останнього дня місяця.

## 4. Платежі у галузі зовнішньої реклами

4.1. Плата за тимчасове користування місцями, що перебувають у комунальній власності, для розташування рекламних засобів здійснюється на

підставі договору між уповноваженим власником місця розташування рекламного засобу та розповсюджувачем відповідно до Положення про надходження плати за тимчасове користування місцями комунальної власності для розташування рекламних засобів, затвердженого рішенням XXIX сесії міської ради IV скликання 04.06.2004 № 315 , а місцями, що перебувають у державній або приватній власності – на договірних засадах з їх власником або уповноваженим ним органом (особою). При цьому площа місця розташування рекламного засобу визначається як сума площі горизонтальної проекції рекламного засобу на це місце та прилеглої ділянки завширшки 0,5 метра за периметром горизонтальної проекції цього засобу. Для наземного та недахового рекламного засобу площа місця дорівнює площі вертикальної проекції цього засобу на уявну паралельну їй площину.

4.2. Плата за видачу дозволів не справляється.

4.3. Плата за тимчасове користування місцем розміщення зовнішньої реклами, що перебуває у комунальній власності, справляється з дати підписання договору тимчасового користування місцем розміщення зовнішньої реклами між уповноваженим власником місця розташування рекламного засобу та розповсюджувачем зовнішньої реклами. Відсутність рекламного засобу на вказаному місці не є підставою для звільнення від плати за користування місцем, крім випадків, передбачених у підпункті 3.3.3 цього Порядку.

4.4. За несвоєчасне внесення плати за тимчасове користування місцями рекламорозповсюджувач сплачує пеню у розмірі, встановленому відповідно до договору тимчасового користування місцем розміщення зовнішньої реклами, згідно з діючим на цей час законодавством.

4.5. За несвоєчасний демонтаж рекламного засобу, самовільне його встановлення на рекламорозповсюджувача накладаються штрафні санкції згідно з вимогами чинного законодавства (ст.231 Господарського кодексу України) та договору про тимчасове користування місцем для розміщення рекламного засобу (справляється пеня у розмірі 0,1 відсотка місячної плати за договором, за кожний день прострочення, а за прострочення понад тридцять днів додатково стягується штраф у розмірі семи відсотків вказаної вартості.).

4.6. Якщо рекламний засіб встановлено самовільно на об'єктах культурної спадщини, пам'ятках, у зонах охорони пам'яток, а також у межах історичного ареалу міста, рекламорозповсюджувач за несвоєчасний демонтаж, самовільне встановлення рекламного засобу сплачує подвійний розмір штрафу, передбаченого пунктом 4.5 цього Порядку.

4.7. Розмір плати за право тимчасового користування місцями для розміщення рекламного засобу, що перебувають у комунальній власності, не може встановлюватися залежно від змісту реклами.

4.8. За несвоєчасне або неповне внесення плати за користування місцями розміщення спеціальних конструкцій зовнішньої реклами, що перебувають в комунальній власності територіальної громади м.Ужгород, за порушення умов договору, укладеного за формою згідно з додатками 1, 2 до

цього Положення, настає відповідальність, передбачена договором та чинним законодавством України.

4.9. Несплата або неповна сплата за тимчасове користування місцями розміщення рекламних засобів, що перебувають в комунальній власності м.Ужгород, у термін більше двох місяців є підставою для припинення (розірвання) договору з порушником зобов'язань в односторонньому порядку.

4.10. Звільнити від сплати за тимчасове користування місцями, що перебувають у комунальній власності, для розміщення спеціальних конструкцій зовнішньої реклами рекламорозповсюджувачів, які надають місця для розташування соціальної реклами згідно з рішенням виконкому.

## **5. Вимоги до розміщення засобів зовнішньої реклами**

5.1. Спеціальні конструкції повинні розміщуватись відповідно до чинного законодавства, нормативно-правових актів, у тому числі цього Порядку та із додержанням вимог техніки безпеки.

5.1.1. Розміщення стаціонарних рекламних засобів здійснюється відповідно до схеми комплексного розміщення зовнішньої реклами, що є невід'ємною частиною цього Порядку та затверджується виконавчим комітетом Ужгородської міської ради з дотриманням вимог щодо типів і розмірів рекламних засобів, поданих у класифікаторі рекламних засобів (додаток 8 до цих Правил).

Вибір формату рекламних засобів здійснюється відповідно до рекламно-містобудівного зонування м. Ужгород (додаток 9 до цих Правил).

5.1.2. Для забезпечення безперешкодного пересування людей та підвищення естетичності міського середовища фундаменти наземних конструкцій повинні бути заглиблені у ґрунт із відновленням твердого покриття, трав'яного покриву та виконанням у повному обсязі інших робіт із відновлення благоустрою міста.

Відхилення від цієї вимоги в частині заглиблення фундаменту рекламного засобу можливе виключно у випадку, якщо таке заглиблення є технічно небезпечним у зв'язку з розміщенням під поверхнею місця розташування рекламного засобу ліній тепло-, енерго- водопостачання, комунікаційних засобів і т.ін. У такому випадку частина фундаменту, що виступає над поверхнею землі, повинна бути декоративно оформлена (зафарбована в колір RAL 7021) з урахуванням архітектурних, естетичних та історичних чинників, притаманних міському середовищу.

У разі розміщення рекламного засобу над поверхнею місця розташування ліній тепло-, енерго- водопостачання, комунікаційних засобів і

т.ін, рекламний засіб встановлюється за погодженням та дотриманням умов встановлення, які надають власники мереж.

У випадку виникнення аварійної ситуації власник рекламного засобу повинен в термін 3 годин демонтувати рекламний засіб за власний рахунок.

Власники мережі для усунення аварійної ситуації мають право самостійно демонтувати рекламний засіб за умови його вивезення та збереження на штраф майданчику.

## **5.2 Загальні вимоги до розміщення зовнішньої реклами**

Вимогами є:

- розроблення необхідної технічної документації, монтаж (демонтаж) рекламного засобу здійснюється спеціалізованими підприємствами, установами та організаціями;

- рекламні засоби повинні відповідати по якості та дизайну сучасним стандартам та правилам, бути лаконічними, їх монтаж (демонтаж) проводиться без відхилень від затвердженої проектної документації. Рекламні засоби можуть підсвічуватись у вечірній та нічний час;

- матеріали, які використовуються при виготовленні усіх типів спеціальних конструкцій, повинні відповідати сучасним вимогам якості та дизайну, бути уніфіковані для всіх операторів ринку рекламних послуг, розповсюджувачів та власників;

- при встановленні наземних спеціальних конструкцій на території зелених зон обов'язковою умовою є забезпечення якнайменшого пошкодження елементів озеленення та благоустрою. Відшкодування витрат на відновлення благоустрою (завіз ґрунту, посів трави, відновлення тротуарного покриття, демонтаж фундаментів після знесення щитів, тощо), ремонт фасадів та дахів після демонтажу рекламних засобів здійснюється за рахунок розповсюджувача зовнішньої реклами;

- інтервали між стаціонарними рекламними засобами, встановленими в одному напрямку, повинні бути витримані таким чином, щоб не створювати візуального враження перенасиченості міського простору елементами зовнішньої реклами;

- підключення підсвічування рекламних засобів до електромереж повинно здійснюватися відповідно до законодавства з дотриманням умов і правил експлуатації та техніки безпеки;

- освітлення зовнішньої реклами не повинно засліплювати учасників дорожнього руху, а також не повинно освітлювати вікна квартир житлових будинків;

- рекламні засоби повинні розміщуватися із забезпеченням видимості дорожніх знаків, світлофорів, перехресть, пішохідних переходів, зупинок транспорту загального користування та не відтворювати зображення дорожніх знаків;

- нижній край зовнішньої реклами, що розміщується над проїжджою частиною вулиць і доріг, у тому числі на мостах, естакадах тощо, повинен розташовуватися на висоті не менш як 5 метрів від поверхні дорожнього покриття, у разі якщо рекламний засіб встановлений над пішохідною зоною - то на висоті не менше, ніж 3 м від поверхні дорожнього покриття;

- розміщення рекламних засобів на фасадах будівель і споруд повинно здійснюватися із дотриманням структурної побудови фасадів без пошкодження елементів архітектурного оздоблення, з урахуванням візуального навантаження рекламних площин на 1 кв.м. зовнішньої площини будівлі;

- конструкції повинні утримуватися в належному технічному та естетичному стані, елементи конструкції - акуратно пофарбовані (в один уніфікований колір для всіх рекламодавців (колір RAL 7021).

- відсутність на каркасі конструкції будь яких додаткових декоративних елементів;

- задня сторона рекламної конструкції має бути оформлена декоративною панеллю (не допускається візуальне оголення каркаса);

- інформаційне поле, на якому тимчасово не розміщено рекламний сюжет, заповнюється панорамними зображеннями міста, соціальною рекламою або іншим сюжетом (на вибір рекламоросповсюджувача) або однотонним фоном. Сюжет може бути довільним, зміст якого не заборонений законом та не суперечить суспільній моралі;

- кожен елемент рекламного засобу повинен відповідати проекту (має бути уніфікованим) та бути складовою цілісного естетичного вигляду рекламного засобу;

- рекламні засоби забезпечуються маркуванням, яке повинно бути єдиної форми та кріпитися в установленому місці із зазначенням найменування розповсюджувача зовнішньої реклами, номера його телефону, дати видачі дозволу та строку його дії (вказана інформація повинна легко читатися).

Табличка для маркування рекламних засобів має бути розміром 20 x 13 см та розташовуватися на зручному для сприйняття місці (маркування білборду - розташовується на його нозі на висоті 1.5 – 2.5 м від поверхні землі, тролу - на обох опорах вуличного освітлення, між якими натягнуто розтяжку на висоті 1.5 - 2.5 м від поверхні землі, сітілайту, пілону - на бічній, непрозорій частині рекламоносія на висоті 1.5 – 2.0 м від поверхні землі, настінні – під лівим нижнім кутом, дахові – не маркуються).

Рекламні засоби, на яких відсутнє маркування, вважаються безхазяйними та підлягають демонтажу у відповідності з вимогами законодавства.

### **5.2.1. Вимоги до наземних засобів зовнішньої реклами**

Розташування спеціальних конструкцій на фасадах, дахах будинків (будівель) та на спорудах повинна здійснюватися із дотриманням структури фасадів без пошкодження елементів архітектурних деталей, конструктивних елементів будинків, споруд та комунікацій.

Розміщення і спосіб кріплення спеціальних конструкцій на освітлювальних опорах та опорах контактної мережі здійснюється за погодженням інженерно-технічних служб тих підприємств, які утримують освітлювальні опори та опори контактної мережі.

Зовнішня реклама на опорах контактної мережі і зовнішнього освітлення розміщується з підсвічуванням від мережі зовнішнього освітлення міста.

Кронштейни на опорах міського освітлення встановлюються на висоті не менше 3 метрів від поверхні землі до нижнього краю кронштейна з розміщенням у бік тротуару, пішохідної доріжки, газону.

Кронштейни на будинках (будівлях) та спорудах встановлюються із максимальним відступом від стіни 1 метра на висоті не менше 2,5 метра від поверхні землі до нижнього краю кронштейна з розміщенням у бік тротуару, пішохідної доріжки, газону.

### **5.3. Типові розміри рекламних площин.**

5.3.1. Вибір формату наземних спеціальних конструкцій та порядок опрацювання їх прив'язки до місцевості повинно здійснюватись відповідно до архітектурно-планувальних вимог та схеми комплексного розміщення зовнішньої реклами.

5.3.2. Виходячи із містобудівної ситуації приймаються такі типові розміри наземних щитових конструкцій: 1,2м x 1,8м (Додаток № 12), 2,0м x 3,0м, 3,0м x 4,0м (Додаток № 11), 3,0м x 6,0м (Додаток № 10) .

5.3.3. Кронштейни встановлюються з такими типовими розмірами:

- 1,2м x 1,8м, 1,0м x 1,5м, 0,7м x 1,0м для конструкцій вертикального компонування;

- 3,0м x 0,65м, 2,0м x 0,65м, 1,5 м x 0,65 м для конструкцій горизонтального компонування.

5.3.4. Виходячи із містобудівної ситуації, рекламні конструкції на фасадах будівель та споруд до 5 поверхів не можуть перевищувати розмір 18 кв.м.

На будівлях з 9-ти та більшою кількістю поверхів допускаються більші розміри рекламних конструкцій(за окремим погодженням управління містобудування та архітектури та відділу благоустрою).

### **5.4. Забороняється розміщувати рекламні засоби:**

5.4.1. Забороняється розміщення рекламних засобів:

- великоформатних типу «білборд», «беклайт», «призматрон», «брандмауер» у межах центральної частини міста, а саме: вул. Корзо – вул.

Волошина –пл. Театральна – пл. Петефі( 2-12, 3-13) – вул. Духновича – пл. Корятовича, пл. Народна, вул. Гойди, пл. Жупанатська, вул. Фединця;

- на відрізках дорожнього полотна з круговою схемою руху, а саме: пл. Дружби Народів, пл. Б. Хмельницького;

- якщо рекламні засоби, перешкоджають візуальному сприйняттю монументів, пам'ятників, скульптур, парків, скверів, пам'яток архітектури тощо;

- на фасадах будинків, віднесених до переліку пам'яток культури державного та місцевого значення, ареалу історичної забудови м.Ужгорода, медичних, освітніх та інших будівель громадського значення;

- на фасадах будівель та споруд у випадках, коли вони закриватимуть елементи декору фасаду (на поверхнях з декоративними рельєфами, на карнизах, огороженнях балконів, еркерах, колоннах, пілястрах, контрфорсах, вікнах), а також ближче як 10 метрів до встановлених меморіальних таблиць, пам'ятних знаків, скульптур тощо;

- якщо вони заважають сприйняттю технічних засобів організації дорожнього руху (дорожніх знаків, шлагбаумів і т.д.);

- якщо вони заважають візуальній оцінці ситуації на дорозі (перехрестях, поворотах ) для учасників дорожнього руху;

- на пішохідних доріжках, алеях та тротуарах, якщо це перешкоджає вільному руху пішоходів;

- дахові рекламні засоби без попередньої технічної експертизи спеціалізованих підприємств, установ та організацій щодо встановлених норм та вимог чинного законодавства, зокрема: рівня шумових коливань, вібрації, світлових, електромагнітних та інших випромінювань;

- у населених пунктах на висоті менш як 5 метрів від поверхні дорожнього покриття, якщо їх рекламна поверхня виступає за межі краю проїжджої частини;

- на конструкціях дорожніх знаків, світлофорів, деревах;

- на газонах, клумбах, тротуарах (для виносних конструкцій);

- двох та більше рівневих рекламних засобів;

- методом наклеювання на поверхнях елементів вуличного обладнання, будівель і споруд;

- розміщувати рекламні засоби над проїжджою частиною вулиць та доріг, на перехрестях, біля дорожніх знаків, світлофорів, пішохідних переходів та зупинок транспорту загального користування без погодження з Укравтодором або власником автомобільних доріг та Національною поліцією;

- будь-які рекламні площини та конструкції, вмонтовані в елементи декоративних огорож, огорож, підпірних стін, мурів та інших обмежувальних конструкцій вздовж транспортних шляхів та пішохідних зон усіх форм власності;

- в інших випадках відповідно до чинного законодавства.

5.4.2. Рекламні засоби не повинні створювати перешкод для експлуатації та ремонту будівель, споруд та комунікацій, на яких (поряд з якими) вони розміщуються.

5.4.3. Заборонено розміщення нових наземних конструкцій з погіршенням вільного огляду реклами на раніше встановлених конструкціях, сприйняттю технічних засобів організації дорожнього руху.

Розміщення рекламних засобів повинно здійснюватись із урахуванням архітектурних, історико – культурних цінностей, типології елементів міського середовища, з дотриманням правил благоустрою території та відповідно до економіко – планувального зонування м. Ужгород. Обов'язковою умовою встановлення рекламоносіїв є збереження умов цілісного візуального сприйняття архітектурних ансамблів та доміант, культових споруд, міських перспектив, цінних видових картин, ландшафтів та інших містоутворюючих факторів.

5.4.4. Відповідальність за монтаж (демонтаж) спеціальних конструкцій, експлуатацію, санітарний, технічний та естетичний стан, порушення вимог техніки безпеки несе розповсюджувач зовнішньої реклами згідно із законодавством.

## **6. Умови демонтажу засобів зовнішньої реклами**

Демонтаж рекламних засобів є засобом протидії порушенню прав територіальної громади м. Ужгород та їх самозахисту щодо надання у тимчасове користування місць (для розміщення рекламних засобів) або усунення порушень договірних зобов'язань розповсюджувачами зовнішньої реклами за договорами про надання у тимчасове користування місць (власниками та/або законними користувачами рекламних засобів), а також засобом усунення порушень в інших випадках.

6.1. Демонтажу згідно з цим Порядком підлягають рекламні засоби:

6.1.1 самовільно встановлені, власник яких невідомий, у разі відсутності маркування;

6.1.2 самовільно встановлені, власник яких відомий, але вимогу про демонтаж не виконав;

6.1.3 у разі невідповідності технічних характеристик спеціальної конструкції та/або місця її встановлення виданому дозволу;

6.1.4 у разі, коли технічний стан рекламного засобу створює загрозу життю або здоров'ю людей та/або заподіяння шкоди (майнової чи немайнової) третім особам;

6.1.5 у разі наявності заборгованості розповсюджувача реклами із сплати коштів відповідно до умов договору тимчасового користування місцями розміщення засобів зовнішньої реклами більше ніж за 2 місяці;

6.1.6. систематичні порушення (3 і більше разів) вимог чинного законодавства України про рекламу, Правил благоустрою міста та цього Порядку;

6.1.7. у разі, коли термін дії дозволу закінчився;

6.1.8. в інших випадках, передбачених договором на право тимчасового користування місцями для розміщення рекламного засобу.

Демонтаж рекламних засобів у випадках, встановлених пунктом 6.1 цього Порядку, здійснюється на підставі наказу робочого органу про демонтаж.

6.2. У вказаних у пункті 6.1 цього Порядку випадках (крім випадку, коли власника рекламного засобу неможливо встановити) демонтаж рекламного засобу повинен бути проведений власниками (законними користувачами) рекламного засобу самостійно за власний рахунок у термін, вказаний у вимозі контролюючого органу "Про усунення порушень вимог порядку розміщення зовнішньої реклами". Вимога направляється у письмовій формі поштою з повідомленням про вручення або вручається уповноваженому представнику розповсюджувача зовнішньої реклами особисто під підпис.

Розповсюджувач зовнішньої реклами зобов'язаний протягом десяти календарних днів з моменту отримання вимоги провести демонтаж ЗЗР та повідомити в цей же строк контролюючий орган у письмовій формі.

Демонтаж рекламного засобу здійснюється без направлення розповсюджувачу зовнішньої реклами вимоги, якщо власник або адреса його власника не встановлені.

У разі виникнення аварійної ситуації, зазначеної у підпункті 6.1.4, демонтаж рекламних засобів здійснюється без попереднього надсилання вимоги та складається відповідний акт за участю контролюючого органу, власника місця розташування спеціальної конструкції і представника управління з питань надзвичайних ситуацій.

У разі виконання власником (законним користувачем) у зазначений у приписі термін вимог про демонтаж, він повинен привести прилеглу територію у належний первинний стан та в обов'язковому порядку направити до робочого органу повідомлення про виконання вимог припису (в письмовій формі) та фотофіксацію місця до і після демонтажу.

6.3. У разі, коли розповсюджувач зовнішньої реклами самостійно не провів демонтаж рекламного засобу, він проводиться контролюючим органом та/або відповідною організацією на замовлення робочого органу за договором із подальшим стягненням затрачених коштів за виконані роботи з власника рекламного засобу. Такий демонтаж повинен бути здійснений протягом 7 робочих днів після відведеного строку на добровільне виконання вимоги про демонтаж.

У разі необхідності під час проведення демонтажу можуть бути присутні власник або законний користувач рекламного засобу, представники державних органів, міських служб та інших підприємств, установ та організацій.

У випадку, передбаченому пунктами 6.1.3 та 6.1.5, демонтаж рекламного засобу не проводиться контролюючим органом, якщо розповсюджувач зовнішньої реклами у встановлений термін повністю усунув

порушення та повідомив в установлений строк про це робочий та/або контролюючий орган у письмовій формі.

6.4. Про проведений демонтаж рекламного засобу працівниками контролюючого органу та іншими особами, що були присутні при його проведенні, складається акт проведення демонтажу рекламного засобу (додаток 6 до цього Порядку). До акта додається в обов'язковому порядку фотофіксація місця розташування рекламного засобу до і після демонтажу.

Акт проведення демонтажу складається у двох примірниках, один – залишається у робочого органу, другий – передається власнику демонтованого рекламного засобу зразу після складання такого акта, у разі його присутності.

У разі відсутності власника рекламного засобу, або його відмови від підписання акта проведення демонтажу, робиться відповідна відмітка, другий примірник акта робочий орган у п'ятиденний термін надсилає поштою рекомендованим листом за місцезнаходженням власника (якщо відоме його місцезнаходження). Якщо місцезнаходження власника невідоме, робочий орган у цей же термін повідомляє про проведений демонтаж та місцезнаходження рекламного засобу Головному управлінню Національної поліції у Закарпатській області.

Після проведення демонтажу складається акт виконаних робіт з демонтажу рекламного засобу із зазначенням характеру робіт та їх вартості, який підписує робочий орган, контролюючий орган та організація або особа (виконавець), що здійснили демонтаж.

6.5. Компенсація витрат контролюючого, робочого або іншого органу, який організував демонтаж або проводив самостійно демонтаж рекламного засобу, покладається на власника (законного користувача) демонтованого рекламного засобу на підставі виставленого рахунку та акта виконаних робіт здемонтажу, які надсилаються власнику в обов'язковому порядку у п'ятиденний термін з дати демонтажу.

Демонтовані засоби зовнішньої реклами передаються на тимчасове зберігання за актом приймання-передачі (додаток 7 до цього Порядку).

6.6. Для повернення демонтованого рекламного засобу власнику рекламного засобу необхідно звернутись до робочого органу з такими документами:

- 1) заявою на ім'я керівника про повернення демонтованого рекламного засобу;
- 2) документом, що підтверджує право власності (інше майнове право) на конкретний демонтований рекламний засіб;
- 3) документом, що підтверджує оплату витрат, пов'язаних із демонтажем рекламного засобу, транспортуванням та зберіганням.

6.7. У разі неможливості встановити власника рекламного засобу послуги з демонтажу сплачує робочий орган.

6.8. Облік та тимчасове зберігання демонтованих рекламних засобів здійснюється у затвердженому міською радою порядку.

Демонтований рекламний засіб зберігається у спеціально відведених для цього місцях (сховищах, складах тощо).

6.9. Демонтовані рекламні засоби визнаються безхазяйним майном і переходять у власність територіальної громади м. Ужгород у порядку, визначеному статтею 335 Цивільного кодексу України.

## **7. Контроль за дотриманням цього Порядку та відповідальність за його порушення**

7.1. Контроль за дотриманням цього Порядку здійснює робочий орган на підставі інформації, поданої контролюючим органом, а також іншими суб'єктами, особами або організаціями згідно з законодавством у межах своєї компетенції.

7.2. Розповсюджувач зовнішньої реклами зобов'язаний:

7.2.1. Виконати роботи зі встановлення рекламного засобу без пошкодження архітектурних деталей, конструктивних елементів будівель та споруд, підземних і наземних комунікацій, елементів благоустрою та озеленення. При вимушеному пошкодженні елементів благоустрою та озеленення рекламорозповсюджувач зобов'язаний їх відновити протягом п'яти днів після встановлення рекламного засобу. При неможливості відновити озеленення, рекламорозповсюджувач зобов'язаний сплатити його відновлювальну вартість у встановленому порядку.

7.2.2. Забезпечити відповідність рекламного засобу дозволу та проектно-технічній документації, державним стандартам, нормам і правилам конструктивної міцності, електротехнічної та експлуатаційної безпеки, пожежної безпеки і санітарних норм. Розповсюджувач зовнішньої реклами несе відповідальність за будь які порушення норм безпеки, несправності, аварійні ситуації та повинен за свій рахунок усувати всі дефекти, що виникають у процесі розміщення та експлуатації рекламних засобів.

7.2.3. Демонтувати рекламний засіб, на який закінчився термін дії дозволу, або скасований дозвіл на його розміщення, протягом 10 днів з дати закінчення терміну дії дозволу або прийняття відповідного рішення виконавчим комітетом.

Після демонтажу рекламного засобу розповсюджувач протягом п'яти днів повинен відновити зелені насадження та дорожнє покриття або відшкодувати витрати, пов'язані з їх відновленням, у встановленому порядку.

7.3. У разі виявлення порушення вимог цього Порядку робочий орган звертається до розповсюджувача зовнішньої реклами з вимогою про усунення порушень у вказаний у вимозі термін. Зазначений термін не може перевищувати 30 календарних днів.

Вимоги робочого органу направляються рекомендованим листом розповсюджувачу зовнішньої реклами.

7.4. У разі виконання власником (законним користувачем) у зазначений вимогою про усунення порушень цього Порядку термін, рекламозрозповсюджувач в обов'язковому порядку скеровує робочому органу повідомлення про виконання вимог у письмовій формі та фотофіксацію місця розташування рекламного засобу до і після усунення порушення.

7.5. У разі невиконання розповсюджувачем у зазначений вимогою термін демонтажу самовільно встановленого рекламного засобу, або неприведення рекламного засобу у відповідність до дозволу та проектно-технічної документації, контролюючий орган після підтвердження невиконання вимог щодо усунення порушення звертається із поданням до робочого органу для підготовки наказу про примусовий демонтаж.

7.6. Робочий орган готує проект наказу керівника робочого органу, в якому зазначається рекламний засіб, що підлягає демонтажу, із зазначенням місця його розташування.

7.7. Робочий орган на підставі інформації, наданої контролюючим органом, у п'ятиденний термін звертається із поданням до територіального органу з питань захисту прав споживачів у порядку, встановленому Кабінетом Міністрів України, для притягнення до відповідальності розповсюджувача за порушення ним вимог чинного законодавства про рекламу.

## **8. Перехідні положення**

8.1. Розміщення стаціонарних рекламних засобів здійснюється відповідно до схеми комплексного розміщення зовнішньої реклами (надалі - схема), що є невід'ємною частиною Порядку розміщення зовнішньої реклами в м. Ужгород.

Схема комплексного розміщення зовнішньої реклами в м. Ужгород розміщується за посиланням:

(<https://www.google.com.ua/maps/d/embed?mid=18mDGWXHJYerFyKcQqoS-bJPxrho>)

8.2. Зміни до схеми вносяться на підставі рішення виконавчого комітету за попереднього погодження містобудівною радою м. Ужгород.

8.3. Перехідний період для модернізації рекламних засобів триває 3 роки з дня набуття чинності нової редакції Порядку розміщення зовнішньої реклами.

8.4. У перший рік від затвердження даного Порядку оновлюються рекламні засоби у зоні 1, у другий рік – у зоні 2-3, у третій рік – у зоні 4.

8.5. Модернізація і демонтаж рекламних засобів, за необхідності здійснюється кожним розповсюджувачем в обсязі не менше 35% рекламоносіїв у перший рік, не менше 35% – у другий рік і не менше 30% – у третій рік перехідного періоду, визначеного в п. 8.3 даного Порядку.

8.6. Після прийняття даного Порядку усі раніше встановлені пріоритети на розміщення рекламних засобів припиняються, усі діючі дозволи на розміщення зовнішньої реклами, розміщення яких відображено на схемі

комплексного розміщення зовнішньої реклами діють до терміну, визначеного в дозволі.

Діючі дозволи на розміщення рекламних засобів, розміщення яких не відображено в схемі комплексного розміщення зовнішньої реклами підлягають скасуванню, рекламні засоби демонтажу в 6-місячний термін із дня затвердження схеми.

8.7. Питання, що не врегульовані цим Порядком, вирішуються відповідно до чинного законодавства України.

8.8. Спори, що виникають при вирішенні питань, пов'язаних із розміщенням зовнішньої реклами у м. Ужгород, вирішуються у порядку, встановленому чинним законодавством України.

Додаток 1  
до Порядку розміщення  
зовнішньої реклами у м. Ужгороді

Керівнику робочого органу

« » \_\_\_\_\_ 20 \_\_\_\_ р. № \_\_\_\_\_

**ЗАЯВА**  
**про надання дозволу на розміщення зовнішньої реклами**

Заявник

\_\_\_\_\_

(для юридичної особи - повне найменування розповсюджувача зовнішньої

реклами, для фізичної особи - прізвище, ім'я та по батькові)

Адреса заявника

\_\_\_\_\_

(для юридичної особи - місцезнаходження, для фізичної особи -

місце проживання, паспортні дані)

Ідентифікаційний код юридичної особи

або ідентифікаційний номер фізичної особи \_\_\_\_\_

Телефон (телефакс) \_\_\_\_\_

Прошу надати дозвіл на розміщення зовнішньої реклами за адресою

\_\_\_\_\_

(повна адреса місця розташування рекламного засобу)

строком на

\_\_\_\_\_

(літерами)

Перелік документів, що додаються \_\_\_\_\_

\_\_\_\_\_

\_\_\_\_\_

Заявник  
або уповноважена  
ним особа

\_\_\_\_\_

(підпис)

\_\_\_\_\_

(ініціали та прізвище)

М.П

**ДОЗВІЛ**  
**на розміщення зовнішньої реклами**

Виданий \_\_\_\_\_ р. на підставі рішення

\_\_\_\_\_

(дата видачі)

\_\_\_\_\_

(виконавчий орган сільської, селищної, міської ради, дата і номер рішення)

\_\_\_\_\_

(для юридичної особи - повне найменування розповсюджувача зовнішньої  
реклами, для фізичної особи - прізвище, ім'я та по батькові)

\_\_\_\_\_

(місцезнаходження (місце проживання), номер телефону (телефаксу),  
банківські реквізити,

\_\_\_\_\_

ідентифікаційний код (номер)

Адреса місця розташування рекламного  
засобу \_\_\_\_\_

\_\_\_\_\_

Характеристика (в тому числі технічна) рекламного засобу

\_\_\_\_\_

(вид, розміри, площа місця розташування рекламного засобу)

Фотокартка або комп'ютерний макет місця з фрагментом місцевості (розміром не менш як 6 х 9 сантиметрів), на якому планується розташування рекламного засобу

Ескіз з конструктивним рішенням рекламного засобу

Топогеодезичний знімок місцевості (М 1:500) з прив'язкою місця розташування рекламного засобу

Відповідальний за топогеодезичне знімання

\_\_\_\_\_ М. П.  
(підпис) (ініціали та прізвище)

Керівник робочого органу

\_\_\_\_\_ (підпис) \_\_\_\_\_ (ініціали та прізвище)

М. П.

Фотокартка місця (розміром не менш як 6 х 9 сантиметрів) після розташування на ньому рекламного засобу

Керівник робочого органу

\_\_\_\_\_ (підпис) \_\_\_\_\_ (ініціали та прізвище)

М. П.

**ДОГОВІР №**  
**про надання у користування місць для розміщення рекламного засобу**

м. Ужгород від «\_\_\_\_\_» \_\_\_\_\_201\_ р.

Департамент міського господарства Ужгородської міської ради в особі директора департаменту \_\_\_\_\_, який діє на підставі Положення, затвердженого рішенням № 146 XII сесії VI скликання Ужгородської міської ради від 10 березня 2016 року, що надалі іменується «Власник», з одного боку, та розповсюджувач зовнішньої реклами в особі \_\_\_\_\_, що зареєстрований за адресою \_\_\_\_\_ та діє на підставі витягу \_\_\_\_\_, що надалі іменується «Розповсюджувач», з іншого боку уклали цей договір про наступне:

**1. ПРЕДМЕТ ДОГОВОРУ**

1.1. "Власник" на підставі рішення виконавчого комітету № \_\_\_\_\_ від \_\_\_\_\_, надає, а "Розповсюджувач" приймає в користування місця, які перебувають у комунальній власності, без права зміни їх функціонального призначення, для розміщення спеціальних конструкцій (надалі - місця), згідно з Додатком, який є невід'ємною частиною Договору.

Під користуванням сторони розуміють тимчасове платне використання місця з метою:

а) встановлення на них спеціальних конструкцій, які знаходяться у "Розповсюджувача" на законних підставах та їх використання у формах, незаборонених чинним законодавством, для розміщення зовнішньої реклами;

б) обслуговування спеціальних конструкцій (підтримання в належному стані, наклеювання рекламоносіїв тощо).

Під спеціальними конструкціями сторони розуміють тимчасові та стаціонарні рекламні засоби (світлові та несвітлові, наземні та неназемні (повітряні), плоскі та об'ємні стенди, щити, панно, транспаранти, тролі, таблички, короби, механічні, динамічні, електронні табло, екрани, панелі, тумби, складні просторові конструкції, аеростати, повітряні кулі тощо), які використовуються для розміщення реклами.

1.2. Місця надаються для розміщення тільки тих спеціальних конструкцій, що вказані у Додатку до цього Договору.

## 2. СТРОК ДІЇ ДОГОВОРУ

2.1. Даний Договір набирає чинності з “\_\_” \_\_\_\_\_ 20\_\_ року та діє до дня закінчення строку дії дозволу на розміщення зовнішньої реклами (до “\_\_” \_\_\_\_\_ 20\_\_ р. включно).

## 3. ПРАВА ТА ОБОВ'ЯЗКИ СТОРІН

3.1. "Власник" має право:

3.1.1. Проводити обстеження спеціальних конструкцій та місць розміщення зовнішньої реклами та відповідно до Правил розміщення зовнішньої реклами направляти "Розповсюджувачу" письмові попередження щодо необхідності усунення виявлених недоліків.

3.1.2. Використовувати на підставі додаткової угоди з "Розповсюджувачем" робочі площини спеціальних конструкцій для розміщення соціальної рекламної інформації, у т.ч. плакатів з інформацією за тематикою міста на безкоштовній основі.

3.1.3. В односторонньому порядку змінювати плату за користування місцями, в порядку, передбаченому чинним законодавством, письмово попередивши "Розповсюджувача" про це за 3 (три) робочих дні.

3.1.4. За допомогою спеціалізованого підприємства здійснювати роботи по демонтажу спеціальних конструкцій на підставі наказу керівника робочого органу у випадках:

а) самовільно встановлених рекламних засобів, власник яких невідомий, у тому числі у разі відсутності маркування;

б) самовільно встановлених рекламних засобів, власник яких відомий, але вимогу про демонтаж не виконав;

в) у разі невідповідності технічних характеристик спеціальної конструкції та/або місця її встановлення виданому дозволу;

г) у разі, коли технічний стан рекламного засобу створює загрозу життю або здоров'ю людей та/або заподіяння шкоди (майнової чи немайнової) третім особам;

д) у разі наявності заборгованості розповсюджувача реклами по сплаті коштів відповідно до умов договору тимчасового користування місцями розміщення засобів зовнішньої реклами більше ніж за 2 місяці.

е) систематичні порушення (3 і більше разів) вимог чинного законодавства України про рекламу, Правил благоустрою міста та цього Порядку.

є) у разі, коли термін дії дозволу закінчився.

ж) в інших випадках, передбачених договором на право тимчасового користування місцями для розміщення ЗЗР, які перебувають у комунальній власності територіальної громади м. Ужгорода.

з) невиконання "Розповсюджувачем" вимог "Власника" щодо звільнення місць, у випадках, передбачених цим Договором;

и) якщо протягом 3 (трьох) робочих днів з моменту направлення "Власником" письмового повідомлення про зміну містобудівної ситуації "Розповсюджувачем" самостійно не був проведений демонтаж спеціальної конструкції, яка встановлена на місці запланованого проведення ремонту, реконструкції, будівництва;

і) невиконання "Розповсюджувачем" вимог письмових попереджень.

При відмові "Розповсюджувача" підписати акт прийому-передачі місця при демонтажі спеціальної конструкції, акт з боку "Розповсюджувача" підписується спеціалізованим підприємством що проводило демонтаж, або представниками "Власника", що були присутні при демонтажі.

3.1.5. Нараховувати та вимагати від "Розповсюджувача" сплати штрафних санкцій за порушення умов даного Договору в розмірі та в порядку, передбаченому цим Договором та чинним законодавством.

3.2. "Власник" зобов'язується:

не надавати місця, передані "Розповсюджувачу", в користування іншим особам протягом строку дії даного Договору.

надавати "Розповсюджувачу" консультації, інформацію, іншу допомогу в підготовці та оформленні необхідних документів з продовження або зміни умов дозволів.

письмово повідомити "Розповсюджувача" при наявності у "Власника" інформації про майбутнє проведення реконструкції, ремонту, будівництва на місці розташування рекламного засобу, які зумовлюють необхідність зміни розташування рекламного засобу, демонтажу спеціальних конструкцій, відступу від цього Договору. У десятиденний термін з початку зміни містобудівної ситуації, проведення реконструкції, ремонту, будівництва на місці розташування рекламного засобу надати "Розповсюджувачу" інформацію про інше рівноцінне місце.

за 10 (десять) робочих днів письмово повідомити "Розповсюджувача" про необхідність та намір демонтажу спеціальних конструкцій, у випадках передбачених п. 3.1.4 даного Договору.

3.3. "Розповсюджувач" має право:

використовувати надані йому місця для розташування на них спеціальних конструкцій з дотриманням положень Договору та Правил розміщення зовнішньої реклами в місті.

отримувати у "Власника" необхідну інформацію для розташування рекламного засобу.

3.4. "Розповсюджувач" зобов'язується:

використовувати місця за цільовим призначенням відповідно до даного Договору та Правил розміщення зовнішньої реклами в місті.

відшкодувати у повному обсязі шкоду, що заподіяна місцю розміщення зовнішньої реклами з вини "Розповсюджувача".

розміщувати зовнішню рекламу відповідно до вимог Закону України «Про рекламу».

своєчасно і в повному обсязі здійснювати платежі за користування місцем для розміщення зовнішньої реклами у термін, встановлений даним Договором.

у разі самостійного або вимушеного демонтажу спеціальних конструкцій на місцях, отриманих для користування за цим Договором у семиденний термін письмово повідомити про демонтаж "Власника" і провести передачу місця "Власнику" по акту прийому-передачі.

відшкодувати в повному обсязі витрати, понесені спеціалізованим підприємством по проведеному демонтажу і зберіганню спеціальних конструкцій, у випадках, передбачених п. 3.1.4. даного Договору.

не здійснювати переобладнання або реконструкцію наданих в користування місць та спеціальних конструкцій без письмової згоди "Власника".

підтримувати місця та розміщені на них спеціальні конструкції в належному стані, згідно з вимогами Правил благоустрою території міста Ужгорода, нести всі витрати щодо їх експлуатації.

утримувати місця для розміщення зовнішньої реклами згідно з вимогами правил та норм пожежної безпеки, забезпечити виконання норм і правил техніки безпеки, містобудівних, санітарних норм та інших вимог.

забезпечити маркування із зазначенням на каркасі рекламного засобу найменування розповсюджувача зовнішньої реклами, номер його телефону, номер дозволу, дату його видачі та строк дії.

утримувати спеціальні конструкції у належному технічному стані із забезпеченням негайного відновлення пошкоджених конструкцій, із заміною пошкоджених рекламних сюжетів, своєчасним оновленням зовнішнього вигляду рекламних засобів та рекламних сюжетів.

не допускати розміщення спеціальних конструкцій з пошкодженими рекламними сюжетами строком більш ніж 3 календарні дні на місцях, переданих у користування за Договором. У разі тимчасового невикористання робочої площини спеціальної конструкції, протягом 3 (трьох) календарних днів забезпечити її фонове покриття.

на замовлення "Власника" надавати на безкоштовній основі робочі площини спеціальних конструкцій для розміщення соціальної рекламної інформації, у т.ч. плакатів з інформацією за тематикою міста.

не допускати передачу місць в оренду або користування, наданих "Розповсюджувачу", іншим фізичним чи юридичним особам на будь-якій підставі.

протягом строку, визначеного письмовим попередженням "Власника", усунути виявлені недоліки.

звільнити і повернути "Власнику" місця у належному стані та у порядку, визначеному розділом 5 даного Договору.

#### 4. ПОРЯДОК РОЗРАХУНКІВ

4.1. Плата за тимчасове користування місцями для розміщення зовнішньої реклами у сумі \_\_\_\_\_ грн. вноситься Розповсюджувачем щомісячно у грошовій формі, перераховується на р/р № 34229999700002, код ЄДРПОУ одержувача 38015610, МФО банку 812016, банк УДКСУ в Закарпатській області, одержувач: місцевий бюджет м. Ужгорода, призначення платежу – за користування місцями для розміщення засобів зовнішньої реклами.

Обчислення розміру місячної плати здійснюється з урахуванням індексу інфляції, визначеного Державним комітетом статистики України.

Плата вноситься Стороною 2 рівними частинами протягом терміну дії договору починаючи з дати видачі дозволу щомісячно до 10-го числа наступного за попереднім місяцем. Сторона 2 вправі перераховувати однією сумою плату за весь період договору .

Невчасно перерахована плата за користування місцями для розміщення спеціальних конструкцій підлягає індексації відповідно до індексу інфляції Національного Банку України і стягується до міського бюджету відповідно до чинного законодавства України, з урахуванням пені в розмірі подвійної облікової ставки Національного Банку України на дату нарахування пені від суми заборгованості, з урахуванням індексації за кожний день прострочення включаючи день оплати.

4.1.1. Розмір плати за даним Договором може змінитися за ініціативою "Власника" у разі внесення змін в чинне законодавство, яке регулює відносини у сфері зовнішньої реклами або в рішення міської ради в частині місячної плати за тимчасове користування місцями комунальної власності для розташування рекламних засобів, зміни коригуючих коефіцієнтів шляхом укладення додаткової угоди до цього Договору. Необхідність зміни коригуючих коефіцієнтів підтверджується Актом обстеження місця розміщення та безпосередньо самого рекламного засобу, який є достатньою юридичною підставою для зміни "Власником" коригуючого коефіцієнта.

4.2. Щомісяця до 15 (п'ятнадцятого) числа місяця наступного за здійсненням оплати надавати "Власнику" інформацію про перерахування коштів до бюджету міста (копію платіжного доручення з відміткою банку що обслуговує "Розповсюджувача").

4.3. Понаднормова сума оплати, що надійшла до міського бюджету підлягає в установленому порядку поверненню "Розповсюджувачу", або зараховується в рахунок наступних платежів.

## **5. ПОРЯДОК ПОВЕРНЕННЯ МІСЦЬ, НАДАНИХ В КОРИСТУВАННЯ**

5.1. Протягом трьох днів після припинення дії даного Договору на будь-яких підставах чи при наявності рішення виконавчого комітету про демонтаж рекламного засобу "Розповсюджувач" зобов'язаний звільнити надані в користування місця і передати їх "Власнику" у стані не гіршому, ніж на час отримання, згідно з актом прийому-передачі, які підписуються уповноваженими представниками "Власника" та "Розповсюджувача".

5.2. При цьому демонтаж спеціальних конструкцій і приведення території місць у належний стан (прибирання місця, вивіз сміття тощо) здійснюється "Розповсюджувачем" самостійно за власний рахунок.

5.3. Місця, що були надані в користування "Розповсюджувачу", повинні бути повернуті "Власнику" у стані, не гіршому від того, в якому вони знаходились на момент передачі "Розповсюджувачу".

5.4. У разі невиконання вимог "Власника" щодо звільнення "Розповсюджувачем" місць, "Власник" має право за допомогою спеціалізованого підприємства - демонтувати спеціальні конструкції, що розташовані на отриманих "Розповсюджувачем" місцях, без повідомлення "Розповсюджувача".

5.5. Оплата робіт, пов'язаних з демонтажем спеціальних конструкцій, у випадку, передбаченому п. 5.4 Договору, здійснюється протягом 3 (трьох) банківських днів з дня отримання "Розповсюджувачем" письмового попередження "Власника" або спеціалізованого підприємства.

## **6. ВІДПОВІДАЛЬНІСТЬ СТОРІН**

6.1. У випадку прострочення платежів, передбачених даним Договором "Розповсюджувач" сплачує пеню у розмірі 0,5% від заборгованої суми за кожен прострочений день, але не більше подвійної облікової ставки Національного Банку України на період прострочення платежу.

6.2. Несплата або неповна сплата за тимчасове користування місцями розміщення рекламних засобів, які перебувають в комунальній власності м. Ужгород, у термін більш одного місяця є підставою для припинення (розірвання) договору з порушником зобов'язань в односторонньому порядку.

6.3. При цьому з "Розповсюджувача" стягується заборгована сума плати з нарахуванням пені у розмірі 0,5% від заборгованої суми за кожен день прострочення платежу.

6.4. При невиконанні "Розповсюджувачем" вимог "Власника" про демонтаж спеціальної конструкції "Розповсюджувач" відшкодовує спеціалізованому підприємству витрати, пов'язані з вимушеним проведенням

робіт з демонтажу, транспортування і зберігання демонтованих спеціальних конструкцій.

6.5. За невиконання будь-якого із зобов'язань, передбачених п. п. 3.4.9.–3.4.17. розділу 3 даного Договору, "Розповсюджувач" сплачує неустойку за кожен день невиконання зобов'язання у розмірі 0,1% від місячного розміру плати за користування місцем.

## **7. ПРИПИНЕННЯ ДІЇ ДОГОВОРУ І ПОРЯДОК РОЗГЛЯДУ СПОРІВ.**

7.1. Даний Договір припиняє свою дію:

7.1.1. За згодою сторін;

7.1.2. По закінченню строку дії Договору;

7.1.3. У випадку припинення діяльності однієї із сторін Договору без правонаступництва;

7.1.4. У разі, якщо місце надане в користування за даним Договором, вибуло з комунальної власності і "Розповсюджувач" не отримав згоди на подальше користування цим місцем з новим власником та відмовився від запропонованого "Власником" іншого рівноцінного місця;

7.1.5. У разі зміни містобудівної ситуації, проведення реконструкції, ремонту, будівництва на місці розташування рекламного засобу, що зумовлює необхідність зміни місця розташування рекламного засобу та відмови "Розповсюджувача" від запропонованого "Власником" іншого рівноцінного місця;

7.1.6. У випадку дострокового одностороннього розірвання (відмови) Договору з підстав, передбачених п. 7.3. даного Договору.

7.2. У разі припинення дії Договору на підставах, передбачених п. 7.1.4, п. 7.1.5. пункту 7.1. розділу 7 даного Договору, вважається таким, що припинив свою дію через 5 (п'ять) днів з дати отримання письмового повідомлення "Розповсюджувачем" про припинення дії Договору.

У разі припинення дії даного Договору за згодою сторін Договір вважається там, що припинив свою дію з моменту підписання додаткової угоди про розірвання договору.

7.3. Дострокове одностороннє розірвання дії цього Договору за ініціативою "Власника" без будь-яких компенсацій "Розповсюджувачу" можливе внаслідок:

7.3.1. Спричинення шкоди, або погіршення "Розповсюджувачем" місць, які передані йому, або їх утримання у неналежному стані (пошкодження тротуару, пошкодження клумби тощо);

7.3.2. Невиконання "Розповсюджувачем" умов письмових попереджень "Власника" щодо нецільового використання місця або передачі місця іншим особам без згоди "Власника" або порушення вимог техніки безпеки, чи недотримання вимог щодо маркування;

7.3.3. Розміщення зовнішньої реклами з порушенням вимог п. 2 ст.16 Закону України «Про рекламу»;

7.3.4. Несплата або неповна сплата "Розповсюджувачем" коштів або внесення платежів, передбачених розділом 4 даного Договору за користування місцями розміщення рекламних засобів, які перебувають в комунальній власності м. Ужгород, у термін більш двох місяців.

7.4. При достроковому односторонньому припиненні даного Договору за ініціативою "Власника" у випадках передбачених п.п.7.3.1. – 7.3.4. пункту 7.3. розділу 7 даного Договору, "Власник" письмово попереджає "Розповсюджувача" зовнішньої реклами. Договір в такому випадку вважається припиненим на 5-й (п'ятий) день після отримання "Розповсюджувачем" відповідного письмового попередження.

7.5. Всі спори та розбіжності, що виникають між сторонами даного Договору, вирішуються сторонами шляхом переговорів. Якщо спори не вирішуються шляхом переговорів, то сторони мають право звернутися до суду.

## 8. ЗАКЛЮЧНІ ПОЛОЖЕННЯ

8.1. Усі зміни та доповнення до даного Договору вносяться додатковими угодами, що укладаються між сторонами у письмовій формі.

8.2. Додатки, незалежно від часу їх оформлення, підписані сторонами з метою належного виконання даного Договору, є невід'ємною частиною даного Договору.

8.3. Договір, складено українською мовою у двох примірниках, які мають однакову юридичну силу. Один примірник зберігається у "Власника", другий - у "Розповсюджувача".

8.4. Усі права та обов'язки сторін згідно з даним Договором у повній мірі переходять до їх правонаступників, про що укладається додаткова угода.

8.5. Сторони вважаються повідомленими за допомогою поштового зв'язку (рекомендованим листом) або отриманням письмового повідомлення стороною за підписом уповноваженої на це особи.

8.6. Сторони підтверджують достовірність інформації, наведеної у розділі 9 даного Договору, - кожна в своїй частині реквізитів сторони.

8.7. У разі зміни адреси та/або реквізитів, передбачених у розділі 9 даного Договору, сторони зобов'язуються протягом семи днів письмово проінформувати про такі зміни.

## 9. АДРЕСИ І РЕКВІЗИТИ СТОРІН

«Власник»

«Розповсюджувач»

Департамент міського господарства Найменування юридичної особи, або

Ужгородської міської ради

прізвище, ім'я та по батькові фізичної особи-підприємця

Адреса: 88000, м. Ужгород

Адреса: \_\_\_\_\_

пл.Поштова, 3 телефон: моб. \_\_\_\_\_

телефон/ факс (0312)614190

Свідоцтво про реєстрацію \_\_\_\_\_

Банківські реквізити

Код \_\_\_\_\_

Директор департаменту \_\_\_\_\_ Банк \_\_\_\_\_ МФО \_\_\_\_\_  
\_\_\_\_\_ р/р \_\_\_\_\_  
МП \_\_\_\_\_ (\_\_\_\_\_)

Додаток 4  
до Порядку розміщення  
зовнішньої реклами у м. Ужгороді

**АКТ**  
**відповідності засобу зовнішньої реклами**  
**Порядку розміщення зовнішньої реклами у м. Ужгороді**

Ми, представники уповноваженої особи \_\_\_\_\_

представник відділу муніципальної поліції \_\_\_\_\_

розповсюджувач (власник засобу зовнішньої реклами) \_\_\_\_\_

склали цей акт про те, що засіб зовнішньої реклами

характеристика ЗЗР \_\_\_\_\_

місце розташування \_\_\_\_\_

відповідає вимогам Порядку розміщення зовнішньої реклами в м. Ужгороді:

1) \_\_\_\_\_

2) \_\_\_\_\_

3) \_\_\_\_\_

Необхідно: \_\_\_\_\_

що засвідчуємо своїми підписами.

**Від уповноваженої особи** \_\_\_\_\_

підпис, П.І.Б.

**Від відділу муніципальної поліції** \_\_\_\_\_

підпис, П.І.Б.

**Розповсюджувач (власник ЗЗР)** \_\_\_\_\_

підпис, П.І.Б.

**Від інших організацій** \_\_\_\_\_

підпис, П.І.Б.

Додаток 5  
до Порядку розміщення  
зовнішньої реклами у м. Ужгороді

**ВИМОГА № \_\_\_\_\_**  
**про усунення порушень Порядку**  
**розміщення зовнішньої реклами у м. Ужгороді**

м. Ужгород « \_\_\_\_ » \_\_\_\_\_ 20\_\_ р.

Видано розповсюдженню зовнішньої реклами \_\_\_\_\_

(повне найменування юридичної особи або П.І.Б. фізичної особи)

Місце знаходження (місце проживання): \_\_\_\_\_

На спеціальні конструкції: \_\_\_\_\_

Адреси розташування спеціальних конструкцій: \_\_\_\_\_

(якщо перелік великий – згідно з додатком до вимоги)

Під час розміщення Вами засобу зовнішньої реклами у м. Ужгороді  
встановлено такі порушення : \_\_\_\_\_

(вказати конкретні порушення з посиланням на відповідні документи, що регламентують порядок  
розміщення зовнішньої реклами у м. Ужгороді)

Пропоную у \_\_\_\_\_ термін усунути зазначені у цій вимозі  
порушення шляхом: \_\_\_\_\_

(вказати конкретні заходи, що необхідно здійснити для усунення виявлених порушень)

Про усунення порушень письмово інформуйте уповноважену особу по  
контролю виконавчого комітету Ужгородської міської ради (**адреса**) до  
\_\_\_\_\_.

У випадку невиконання цієї вимоги у зазначений термін спеціальні  
конструкції будуть демонтовані спеціалізованим підприємством, що може  
проводити демонтаж, з покладанням на Вас (Вашу організацію) витрат,  
пов'язаних з демонтажем ЗЗР та їх зберіганням.

**Керівник робочого органу** \_\_\_\_\_

підпис П.І.Б

М.П.

Вимогу одержав \_\_\_\_\_  
підпис П.І.Б  
М.П

Додаток 6  
до Порядку розміщення  
зовнішньої реклами у м. Ужгороді

**АКТ  
проведення демонтажу спеціальних конструкцій**

**м. Ужгород «\_\_\_\_\_» \_\_\_\_\_ 20 р**

Ми, що підписалися нижче:

- представник уповноваженої особи \_\_\_\_\_  
(підпис) (П.І.Б.)
- власник ЗЗР (уповноважений представник) \_\_\_\_\_  
(підпис) (П.І.Б.)
- представники інших організацій \_\_\_\_\_  
(підпис) (П.І.Б.)
- \_\_\_\_\_ (підпис) (П.І.Б.)

Здійснили демонтаж ЗЗР \_\_\_\_\_

— (характеристика демонтованого ЗЗР)

за адресою \_\_\_\_\_  
на підставі наказу від \_\_\_\_\_ № \_\_\_\_\_ ЗЗР після демонтажу знаходиться

Демонтований ЗЗР може бути повернутий власнику після звернення до уповноваженої особи на підставі таких документів:

- заяви на ім'я керівника уповноваженої особи про повернення демонтованого ЗЗР;
- документа, що підтверджує право власності (інше законне володіння) на демонтований ЗЗР;
- документа, що підтверджує оплату витрат, пов'язаних з демонтажем ЗЗР та його зберіганням;
- документа, що підтверджує право особи, яка звернулася, одержати демонтовані ЗЗР.

Претензії та зауваження з боку власника демонтованої конструкції (якщо він присутній під час проведення демонтажу \_\_\_\_\_

Зауваження з боку представників інших організацій \_\_\_\_\_

Від уповноваженої особи \_\_\_\_\_

Від власника ЗЗР \_\_\_\_\_

Від інших організацій \_\_\_\_\_

Цей акт складено в трьох примірниках, що мають однакову юридичну силу. 1 - уповноваженому органу, 2 - надсилається (вручається) власнику ЗЗР, 3 - суб'єкту господарської діяльності, який проводив демонтаж

Додаток 7  
до Порядку розміщення  
зовнішньої реклами у м. Ужгороді

**АКТ**  
**прийому – передачі засобу зовнішньої реклами на тимчасове зберігання**

Ми, \_\_\_\_\_, що \_\_\_\_\_, підписалися \_\_\_\_\_, нижче

\_\_\_\_\_ з однієї Сторони, і \_\_\_\_\_ з іншої Сторони склали цей акт в тому, що перший здав, а другий прийняв на тимчасове зберігання засоби зовнішньої реклами:

<b>№ п/п</b>	<b>Назва (характеристика) ЗЗР</b>	<b>Одиниця виміру</b>	<b>Кількість</b>

ЗЗР здав: \_\_\_\_\_

ЗЗР прийняв: \_\_\_\_\_

Додаток 8  
до Порядку розміщення  
зовнішньої реклами у м. Ужгороді

**Рекламно-містобудівне зонування м.Ужгорода**

№ з/п	Характеристика зони	Опис меж території
1.	Зона 1 (Пішохідна зона історичного центру м. Ужгород)	вул. Корзо – вул. Волошина – пл. Театральна – пл. Ш.Петефі(2-12,3-13) – вул. Духновича – пл. Корятовича.
2.	Зона 2 (центральна)	пр. Свободи, пл. Б.Хмельницького, пл. Дружби Народів, вул. Митна, вул. Собранецька, вул. Ерделі, вул. Віннична, вул. Цегольнянська, вул.Підгірна, пл. Гренджі – Донського, вул. Другетів, вул. Шумна, вул.Анкудінова, вул. Станційна, пл. Г. Кірпи, пл. Кирила та Мефодія
3.	Зона 3 (серединна)	Вул. Грушевського, вул. Радіщева, наб. Студентська, вул. Гленца, вул. Ів. Франка, вул.Гвардійська,вул. Закарпатська,вул. Собранецька, вул. Грибєдова, вул. Університетська, вул. Північна, вул.Акацій, вул.Красна, вул. Висока,вул. Стрільнична, вул. Тімірязєва, вул. Бродлаковича, вул. Канальна – Насипна, вул. Погранична, вул. Богатирська, вул. Дендеші, вул. Д. Галицького, вул. О. Кошового, вул.Лавріщева, вул.Бородіна.
4.	Зона 4 (периферійна)	Решта території – поза межами попередніх зон, межа співпадає з межею міста.

\* Будівлі, споруди, зелені зони, незабудовані території, розташовані по обидва боки вулиці, яка є межею території зони 1, вважаються такими, що належать до цієї зони.

Додаток 9  
до Порядку розміщення  
зовнішньої реклами у м. Ужгороді

**Класифікатор  
реklamних засобів, встановлення яких дозволяється в м. Ужгороді**

№ з/п	Назва рекламного засобу	Дозволена зона розміщення
1.	<p><b>Щитова конструкція (білборд)</b> – рекламний засіб, що має зовнішні поверхні для розміщення реклами, складається з каркаса та інформаційного поля (полів). Окремостоячі щитові конструкції поділяються за конструктивним рішенням рекламного засобу на:</p> <ul style="list-style-type: none"> <li>- щитові конструкції одно- або двосторонні/двоплощинні на одній опорі: "прапор", "гусак", "подвійний прапор"</li> <li>- щитові конструкції тристоронні на одній опорі: "птиця"</li> <li>- <b>призматрони</b> – конструкції з змінним зображенням</li> <li>- <b>беклайти</b> – рекламні конструкції з внутрішньою під світлою</li> </ul>	2-4
	Щитова конструкція 6 м x 3 м	2-4
	Щитова конструкція 4 м x 3 м	2-4
	Щитова конструкція 2,37 м x 3,37 м	2-4
	Щитова конструкція на фасадах будівель, інженерних спорудах	2-4
2.	<p><b>Сітілайт</b> – двосторонній світловий стенд з розміром однієї рекламної площини, як правило, 1,2 м x 1,8 м. Поділяється за конструктивним рішенням рекламного засобу на:</p> <p>Сіті-лайт 1,2 м x 1,8 м на високій опорі (висота від поверхні землі до низу конструкції – 2,5 м)</p> <p>Сіті-лайт 1,2 м x 1,8 м на низькій опорі</p>	1-4
3.	<p><b>Трієдр</b> – вертикальна рекламна конструкція у вигляді прямої тригранної призми, встановлена на опорі. Всі три рекламні площини однакові і мають розмір площин, як правило, 1,2 м x 1,8м. Висота від поверхні землі до низу конструкції – 2,5 м</p>	2-4

4.	<b>Пілон</b> – рекламна конструкція у вигляді плоскої стелли з двома площинами розміром, як правило, 1,5 м x 3,0 м з внутрішньою підсвіткою	2-4
5.	<b>Тумба</b> – рекламна конструкція циліндричної форми з діаметром як правило 0,9 м і більше та висотою 1,8 м і більше з внутрішньою підсвіткою	1-4
6.	<b>Панно</b> (брендмауер) – рекламний засіб, закріплений на фасаді будівель різних розмірів, виготовлений, як правило, з банерного полотна	1-4
7.	<b>Дахові конструкції</b> – об'ємні або площинні спеціальні конструкції, розташовувані на даху будівель	2-4
8.	<b>Вуличні монітори</b> – рекламні конструкції, призначені для відтворення змінного зображення на площині екрана (електронні екрани/табло)	2-4
9.	<b>Транспарант-перетяжка</b> – рекламна конструкція, що розміщується над проїжджою частиною вулиць, та, як правило, виконується у розмірах 4 м x 0,7 м, з використанням сучасних матеріалів, на м'якій основі у жорсткому каркасі (банерне полотно, тентова тканина, плівка тощо)	4
10.	<b>Рекламні конструкції на кронштейнах</b> – рекламні конструкції, що розміщується на опорах освітлення та електротранспорту, на фасадах. У тому числі: <b>Холдери</b> – виконується у розмірах, як правило, 0,7 м x 2 м на банерній тканині у жорсткому каркасі	1-4



## ОДНОСТОРОННЯ РЕКЛАМНА КОНСТРУКЦІЯ ФОРМАТУ 6М X 3М

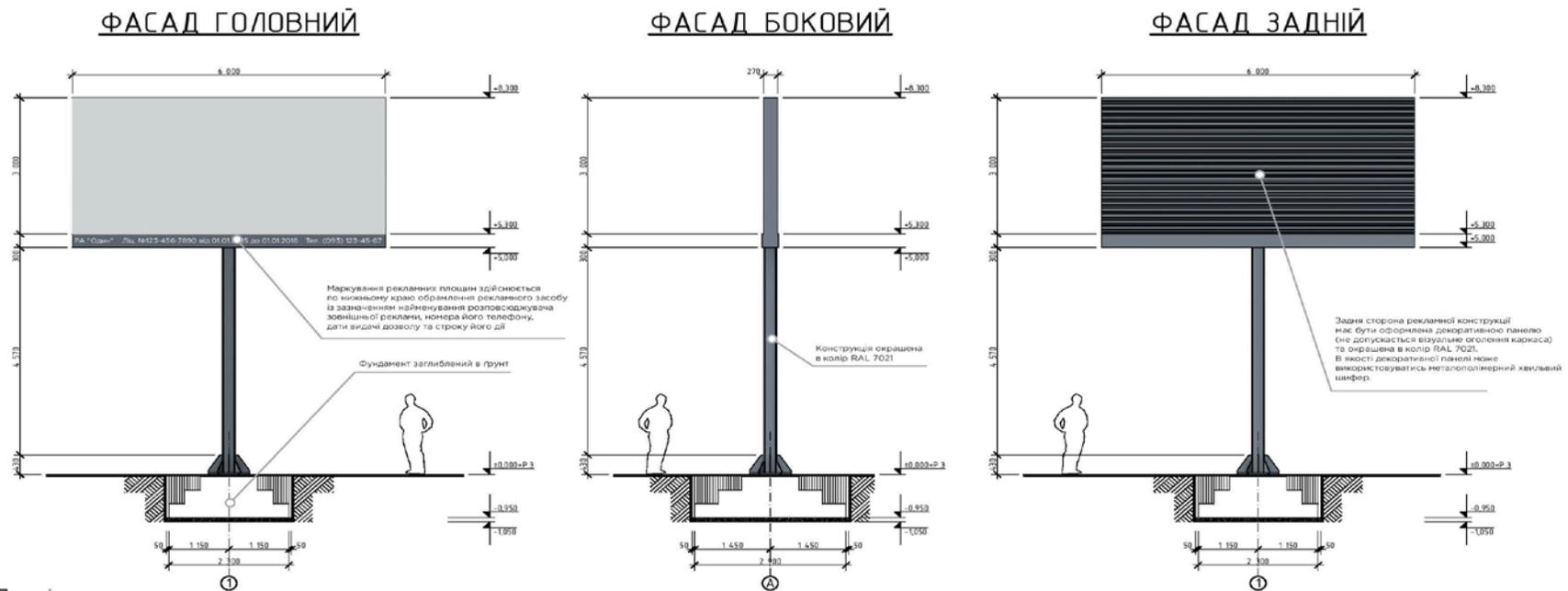

Примітка:

1. За умовну позначку  $\pm 0.000$  прийнято рівень землі.
2. оздоблення фасаду виконувати згідно таблиці кольорів опорядження фасадів.

# ОДНОСТОРОННЯ РЕКЛАМНА КОНСТРУКЦІЯ ФОРМАТУ 4М X 3М

## ФАСАД ГОЛОВНИЙ

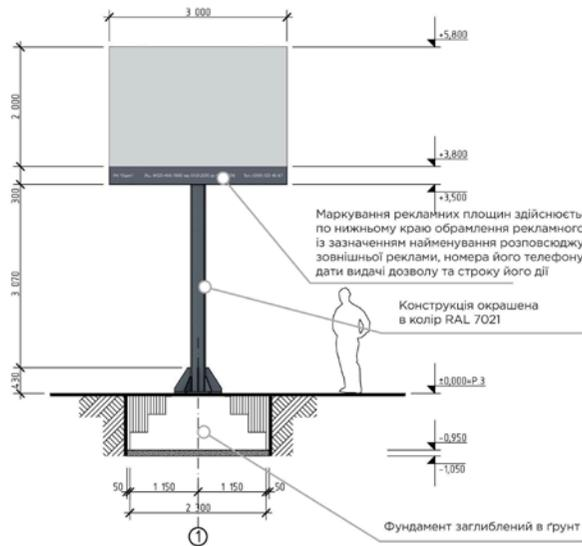

## ФАСАД БОКОВИЙ

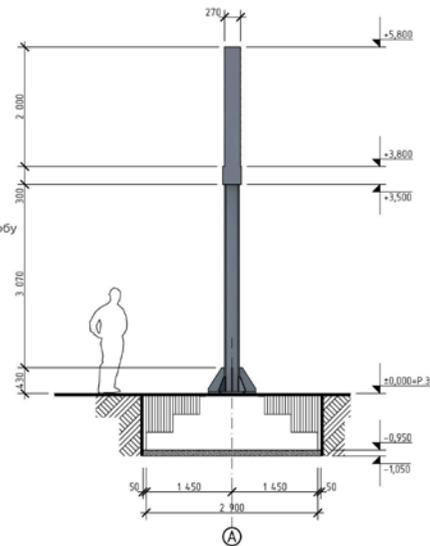

## ФАСАД ЗАДНІЙ

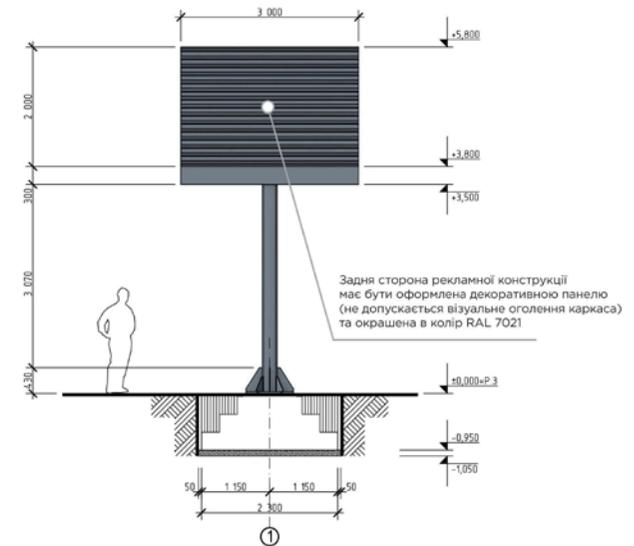

Примітка:

1. За умовну позначку  $\pm 0.000$  прийнято рівень землі.
2. Оздoблення фасаду виконувати згідно таблиці кольорів опорядження фасадів.

## ДВОХСТОРОННЯ РЕКЛАМНА КОНСТРУКЦІЯ ФОРМАТУ 1.8М X 1.2М (CITYLIGHT)

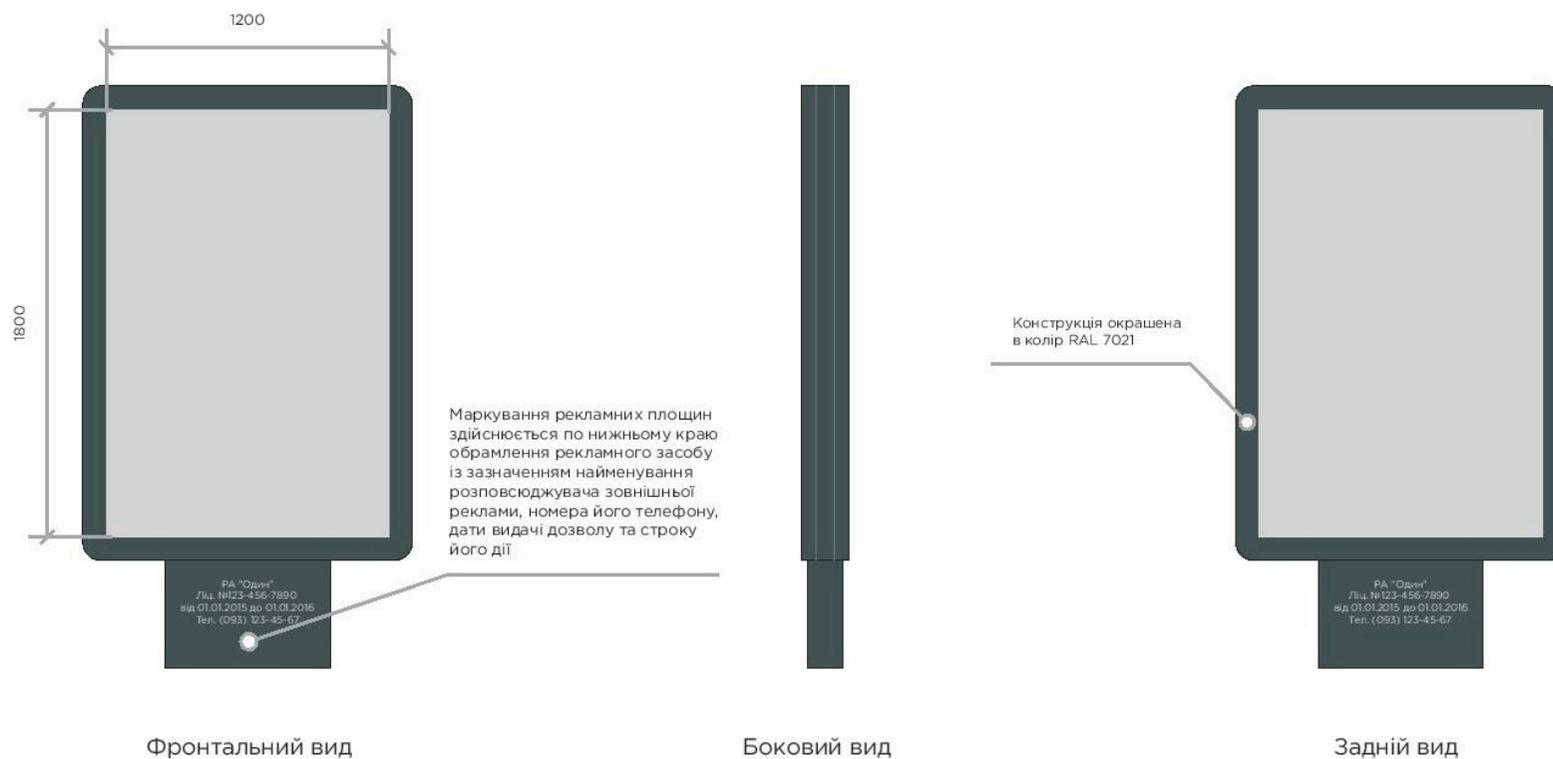

**СУПРОВІДНА ЗАПИСКА**  
**до проекту рішення виконавчого комітету**  
**«Про затвердження Порядку розміщення зовнішньої реклами у м.**  
**Ужгород»**

Рішення виконавчого комітету Ужгородської міської ради «Про затвердження Порядку розміщення зовнішньої реклами у м. Ужгород» розробляється з метою приведення засобів зовнішньої реклами до відповідності вимогам Законів України «Про рекламу», «Про дозвільну систему у сфері господарської діяльності», а також Типових правил розміщення зовнішньої реклами, затверджених постановою Кабінету Міністрів України від 29.12.2003 року № 2067 (зі змінами та доповненнями від 09.09.2009 року, від 23.05.2012 року та від 16.12.2015 року).

Основними завданнями даного Порядку є розроблення єдиної схеми комплексного розміщення зовнішньої реклами, яка міститиме інформацію про уже розміщені рекламні конструкції та можливі місця для розміщення нових рекламоносіїв на території міста у відповідності до вимог чинного законодавства та цього Порядку.

Також до основних завдань при розробці даного Порядку входили заборона розміщення великогабаритних засобів зовнішньої реклами в історичній частині міста та заборона розміщення рекламних площин на відрізках дорожнього полотна із круговою схемою руху, заборони розміщення дворівневих рекламних конструкцій та рекламних засобів вмонтованих у декоративні огорожі, огорожі, підпірні стіни та інше, приведення наявних конструктивних елементів рекламних площин до естетичного зовнішнього вигляду, із врахуванням особливостей містобудівної забудови.

Враховуючи численні встановлення на території міста засобів зовнішньої реклами без дозвільних документів окремим розділом конкретизовано процедуру їх демонтажу та порядку зберігання (у разі неможливості виявлення їх власників).

Враховуючи вищевикладене, департамент міського господарства подає на розгляд виконкому проект рішення «Про затвердження Порядку розміщення зовнішньої реклами у м. Ужгороді» та просить його підтримати.

**В.о. директора департаменту**

**О. Пайда**



**Аналіз регуляторного впливу  
до проекту рішення виконкому Ужгородської міської ради  
«Про затвердження Порядку розміщення зовнішньої реклами у м.  
Ужгород»**

Цей аналіз регуляторного впливу (надалі – Аналіз) розроблений відповідно до вимог Закону України "Про засади державної регуляторної політики у сфері господарської діяльності" та Методики проведення аналізу впливу регуляторного акта, затвердженої постановою Кабінету Міністрів України від 11.03.2004р. №308, а також визначає правові та організаційні засади реалізації проекту рішення виконавчого комітету Ужгородської міської ради "Про затвердження Порядку розміщення зовнішньої реклами у м. Ужгород", як регуляторного акту.

**1. Опис проблеми**

Порядок розміщення зовнішньої реклами (надалі – Порядок) на центральному рівні регулюється Законами України «Про рекламу», "Про дозвільну систему у сфері господарської діяльності" та Постановою Кабінету Міністрів України від 29.12.2003р. № 2067 «Про затвердження Типових правил розміщення зовнішньої реклами» (в подальшому – Постанова).

16 грудня 2015 року постановою Кабінету Міністрів України № 1173 «Про внесення змін до деяких постанов Кабінету Міністрів України щодо відповідності основним вимогам до дозвільної системи у сфері господарської діяльності» були внесені зміни до Типових правил розміщення зовнішньої реклами, затверджених постановою Кабінету Міністрів України від 29.12.2003 № 2067, які кардинально змінили порядок видачі документів дозвільного характеру у сфері реклами.

Разом з тим згідно із пунктом 3 Постанови, зовнішня реклама розміщується тільки на підставі дозволів та в порядку, установленому виконавчими органами сільських, селищних, міських рад відповідно до цього Порядку. Інакше кажучи, органи місцевого самоврядування мають затверджувати власні нормативні документи у сфері зовнішньої реклами, які, утім, не повинні суперечити Типовим правилам розміщення зовнішньої реклами.

Розроблення та підготовка для затвердження нормативно – правових актів, направлених на регулювання діяльності у сфері реклами покладено на департамент міського господарства Ужгородської міської ради.

Прийняття даного Порядку вдосконалив процедуру розміщення об'єктів зовнішньої реклами, допоможе підвищити якість рекламних конструкцій та сприятиме покращенню зовнішнього міського середовища.

Основними завданнями, що були поставлені при розробленні проекту Порядку, є:

заборонити розміщення великоформатної реклами в центральній частині міста, на відрізках дорожнього полотна із круговою схемою руху (пл.Б.Хмельницького та пл. Дружби Народів), дворівневих рекламних конструкцій та рекламних засобів вмонтованих у декоративні огорожі, огорожі, підпірні стіни та інші.

конкретизувати вимоги щодо розміщення та утримання рекламних конструкцій;

визначити та уніфікувати типологію конструкцій зовнішньої реклами, що встановлюватимуться в м. Ужгород відповідно до рекламно - містобудівного зонування;

чітко визначити підстави та порядок для здійснення демонтажу конструкцій зовнішньої реклами;

Також проблематичним процесом є демонтаж самовільно встановлених рекламних конструкцій, особливо тих, що розміщені на ділянках, що не відносяться до комунальної власності міста. Існуюча процедура здійснення демонтажу потребує конкретизації та чіткішого врегулювання.

У зв'язку з вищезгаданим та керуючись Законом України «Про дозвільну систему у сфері господарської діяльності», Законом України "Про рекламу" та Постановою Кабінету Міністрів України від 29.12.2003р. № 2067 «Про затвердження Типових правил розміщення зовнішньої реклами» підготовлено відповідний проект рішення виконавчого комітету Ужгородської міської ради, яким планується скасувати рішення виконкому Ужгородської міської ради від 30 травня 2012 року № 164 «Про Порядок розміщення зовнішньої реклами в м. Ужгороді» та затвердити новий порядок розміщення зовнішньої реклами що відповідатиме прийнятій постанові та діючому законодавству України.

## **2. Групи, на які проблема має вплив, позитивні фактори, можливі негативні фактори, витрати:**

Громадяни та суб'єкти господарювання :

1. Спрощення оформлення та внесення змін у дозвільну документацію.
2. Подача заяв через «Центр надання адміністративних послуг» - який виключить ситуацій, пов'язані з можливими корупційними діями, неофіційними витратами розповсюджувачів зовнішньої реклами.
3. Витрати на прийняття рішення відсутні;
4. Приведення рекламних конструкцій у відповідність до вимог передбачених Правилами.
5. Витрати, пов'язані з його впровадженням, не можуть бути прогнозованими оскільки прямо залежать від практичної ситуації розміщення зовнішньої реклами.

Органи місцевого самоврядування:

1. Досягнення цілей передбачених п.1 цього Аналізу;
2. Більш ефективне регулювання рекламної діяльності на території міста;
3. Витрати пов'язані з прийняттям регуляторного акту;
4. Витрати пов'язанні з демонтажем рекламних конструкцій.

Територіальна громада:

1. Підвищення якості, ергономічності та естетичності засобів зовнішньої реклами.

2. Підвищення безпеки життєдіяльності у процесі використання засобів зовнішньої реклами на території міста.

3. Витрати відсутні.

### **3. Визначення цілей регулювання**

Основними причинами та умовами виникнення проблем, що вирішуються при викладенні в новій редакції Порядку є:

відсутність художньо-естетичних вимог до конструкцій зовнішньої реклами;

стихійне та безсистемне розміщення конструкцій зовнішньої реклами; перенасичення навколишнього зовнішнього середовища різноформатними рекламними конструкціями;

скупчення рекламних засобів на відрізках дорожнього полотна з круговою схемою руху.

Основними цілями які були визначені є:

Створення сучасного правового простору щодо розміщення рекламних засобів, що буде відповідати потребам як суб'єктів господарювання, так і територіальної громади міста шляхом прийняття місцевого нормативно-правового акта, який врегулює та спростить процедуру розміщення рекламних засобів та запобігатиме самовільному використанню комунальної власності при їх встановленні.

Впровадження єдиної цілісної, впорядкованої, структурованої та прозорої системи в цій сфері, що дозволить:

а) організувати взаємодію між суб'єктами господарювання, які розміщують рекламні засоби з органами місцевого самоврядування;

б) привести конструкції для розміщення зовнішньої реклами до сучасного естетичного вигляду, що відповідає історичному та економіко – планувальному зонуванню м. Ужгород;

в) удосконалити порядок контролю за розміщенням рекламоносіїв та їх демонтажу.

Даним проектом запроваджуються технічні та естетичні вимоги до рекламних об'єктів на території міста, що сприятимуть найбільш повному задоволенню потреб жителів та гостей міста в етичному, естетичному використанні міського інформаційного простору, реалізації конституційних прав територіальної громади та гостей міста на безпечне для життя і здоров'я довкілля.

Крім того, такі заходи спрямовано на збереження архітектурного ансамблю історичної частини міста.

Вказані вимоги впроваджуються через нормативні інструменти (зокрема, через заборону розміщення великоформатних конструкцій в історичному центрі, заборону рекламних засобів вмонтованих в декоративні огорожі, інші

види огорож, підпірні стіни та інше, запровадження вимоги до вкопування бетонних фундаментів наземних стаціонарних рекламних засобів).

#### **4. Визначення та оцінка альтернативних способів досягнення визначених цілей.**

Перша альтернатива - залишити дану ситуацію без змін.

Така альтернатива є неприйнятною у зв'язку з тим, що не виконання постанови Кабінету Міністрів України від 16 грудня 2015 року № 1173 «Про внесення змін до деяких постанов Кабінету Міністрів України щодо відповідності основним вимогам до дозвільної системи у сфері господарської діяльності» є прямим порушенням чинного законодавства та прав і інтересів суб'єктів господарювання. Зокрема, положення постанови спрямовані на спрощення процедури оформлення документів дозвільного характеру у сфері реклами та скорочення строків їх отримання.

Друга альтернатива - прийняття запропонованого регуляторного акта.

Прийняття запропонованого проекту рішення забезпечить виконання законодавства України та дотримання інтересів суб'єктів господарювання.

#### **5. Обґрунтування переваг обраного виду правового регулювання**

У відповідності з частиною 1 статті 16 Закону України „Про рекламу” розміщення зовнішньої реклами у місті здійснюється на підставі дозволів, що надаються виконавчими органами міських рад, та в порядку, встановленому цими органами на підставі типових правил, що затверджуються Кабінетом Міністрів України. Таким чином, спеціальним нормативно-правовим актом у галузі зовнішньої реклами встановлено єдиний законний шлях вирішення проблем, зазначених у п.1 цього Аналізу - прийняття рішення виконавчого комітету Ужгородської міської ради.

Перевага обраного виду правового регулювання над усіма іншими можливими способами ґрунтується на імперативності загальнообов'язковості) рішень виконавчого комітету міської ради для виконання на території м. Ужгород, що передбачено ст.144 Конституції України та ст.73 Закону України „Про місцеве самоврядування в Україні”.

Вирішення проблеми зазначеної у пункті 1 цього аналізу можливе лише шляхом прийняття відповідного рішення, інші альтернативні способи (механізми) досягнення мети не передбачені чинним законодавством.

#### **6. Опис механізмів та заходів, що пропонується для вирішення проблеми**

У відповідності з частиною 1 ст. 16 Закону України „Про рекламу” виконавчим органам ради надано право на встановлення порядку розміщення

зовнішньої реклами у місті Ужгород. Зазначені у цьому Аналізі проблеми у проекті редакції Порядку розміщення зовнішньої реклами в м. Ужгород вирішуються за рахунок впровадження на території міста нормативної бази щодо:

- чіткої схеми комплексного розташування рекламних засобів на території міста;

- визначення правових рекламних зон розміщення конструкцій зовнішньої реклами в м. Ужгороді;

- вимог до розміщення рекламних конструкцій;

- художньо-естетичних вимог до самих рекламних конструкцій;

- класифікатора дозволених рекламних конструкцій на території м. Ужгород;

- вимог до здійснення робіт по установці, експлуатації та обслуговуванню рекламних засобів;

- відстеження, контролю та своєчасного регулювання міською владою діяльності з розташуванням рекламних засобів;

- своєчасного відстеження якості проведення робіт по монтажу та демонтажу рекламних площин;

- регулювання формування зовнішнього рекламного оформлення міста з виконанням вимог містобудівної ситуації;

## **7. Обґрунтування можливості досягнення визначених цілей регулювання.**

Прийняття зазначеного регуляторного акта врегулює правові відносини, що виникають між розповсюджувачами зовнішньої реклами та уповноваженим робочим органом у процесі розміщення рекламних засобів, а також надасть робочому органу можливість щодо більш повного та досконалого виконання своїх обов'язків з регулювання розташування реклами за рахунок впровадження схеми комплексного розташування рекламних засобів на території міста та конкретизації вимог щодо розміщення рекламних конструкцій.

У разі неприйняття даного проекту процедура оформлення документів дозвільного характеру у сфері реклами залишиться довготривалим процесом.

## **8. Обґрунтування строку дії регуляторного акта**

Запропонований проект регуляторного акту запроваджується на довгостроковий термін дії або до прийняття нових нормативних актів.

У разі потреби, за підсумками аналізу відстеження його результативності, до нього будуть вноситися відповідні зміни.

При виникненні змін у чинному законодавстві, які можуть впливати на дію запропонованого регуляторного акта, до нього будуть вноситися необхідні корективи.

## **9. Очікувані результати від прийняття регуляторного акта**

Внаслідок прийняття нової редакції правил розміщення зовнішньої реклами в м. Ужгород буде впорядковано та спрощено процеси оформлення

дозвільної документації на розміщення рекламних конструкцій та врегульовано відносини розповсюджувача зовнішньої реклами з органами місцевого самоврядування під час виконання робіт з розташування рекламних засобів, їх використання та демонтажу, сформовано вимоги до розміщення рекламних конструкцій та художньо-естетичні вимоги до зовнішнього вигляду рекламних конструкцій.

## **10. Визначення показників результативності регуляторного акта**

Ефективність регуляторного впливу рішення виконавчого комітету Ужгородської міської ради «Про затвердження Порядку розміщення зовнішньої реклами у місті Ужгород» визначатиметься за такими показниками:

1. Загальна кількість розповсюджувачів зовнішньої реклами (суб'єктів господарювання) на території міста;
2. Загальна кількість рекламних конструкцій;
3. Кількість наданих заяв на розміщення зовнішньої реклами;
4. Кількість наданих дозволів на розміщення зовнішньої реклами;
5. Кількість приписів щодо порушення Правил розміщення зовнішньої реклами;
6. Естетичні зміни в процесі реалізації вказаних Правил розміщення зовнішньої реклами.

Відповідно до ст. 10 Закону України «Про засади державної регуляторної політики у сфері господарської діяльності» повторне відстеження регуляторного акта буде здійснено через рік з дня набрання чинності зазначеної редакції Порядку розміщення зовнішньої реклами у місті Ужгороді.

## **11. Визначення заходів, за допомогою яких буде здійснюватись відстеження результативності актів**

Визначення результативності нової редакції правил розміщення зовнішньої реклами в м. Ужгород здійснюватиметься на підставі порівняння статистичних даних за показниками, визначеними у п. 10 цього аналізу. Оприлюднення результатів базового відстеження результативності регуляторного акту буде здійснено після одного року з дня набрання чинності проекту рішення.

Аналіз регуляторного впливу підготовлено департаментом міського господарства Ужгородської міської ради.

Зауваження і пропозиції до проекту рішення міської ради приймаються в письмовому або електронному вигляді на адресу: Департамент міського господарства Ужгородської міської ради: 88000, м. Ужгород, пл. Поштова, 3 (II поверх); 227 каб., тел.: 61 -53-11,61-41-90

**e – mail: [dmg@rada – uzhgorod.gov.ua](mailto:dmg@rada-uzhgorod.gov.ua)**

**В.о. директора департаменту**

**О. Пайда**

**Повідомлення про оприлюднення проекту рішення та Аналізу регуляторного впливу проекту рішення виконавчого комітету Ужгородської міської ради «Про затвердження Порядку розміщення зовнішньої реклами у м. Ужгород»**

Відповідно до статей 9, 13 Закону України «Про засади державної регуляторної політики у сфері господарської діяльності» та з метою одержання зауважень і пропозицій від фізичних та юридичних осіб, їх об'єднань, департамент міського господарства Ужгородської міської ради повідомляє про оприлюднення проекту рішення виконавчого комітету Ужгородської міської ради **«Про затвердження Порядку розміщення зовнішньої реклами у м. Ужгород»**

Головний розробник проекту: Департамент міського господарства Ужгородської міської ради.

Аналіз регуляторного впливу та проект рішення виконавчого комітету Ужгородської міської ради **«Про затвердження Порядку розміщення зовнішньої реклами у м. Ужгород»** розміщений на сайті Ужгородської міської ради в розділі «регуляторні акти» за адресою: <http://rada-uzhgorod.gov.ua/>.

Зауваження і пропозиції до проекту приймаються протягом 1 місяця з 04.06.16р. до 04.07.16р. рішення міської ради приймаються в письмовому або електронному вигляді на адресу: Департамент міського господарства Ужгородської міської ради: 88000, м. Ужгород, пл. Поштова, 3 (II поверх); 227 каб., тел.: 61 -53-11, 61-41-90

**e – mail: [dmg@rada – uzhgorod.gov.ua](mailto:dmg@rada-uzhgorod.gov.ua)**